

SPECIÁL PRO UŽITKOVÁ VOZIDLA

2022



Das Werkzeug



NKW22/CS/CZ/0  
Platnost od 1.3.2022 do 28.2.2023

Jsme tu i pro UV!



“  
S inovativními speciálními nástroji od HAZET ušetříte nejenom peníze, ale také spoustu času. Kromě toho je chráněn materiál.  
”

*Elif - Odbyt  
S nástroji HAZET vyrostla v otcově spedici.*

4501-2, EAN-No. 4000896203499

### Kleště na vedení paliva a AdBlue®

- Snadné ovládání rychlouzávěrů u vedení paliva
- Motory Volvo D13 · D16 · MAN D3876 LF · D1556 LF · D2676 LF a také SCANIA
- Zemědělské stroje CLAAS s motorem MAN
- Vedení AdBlue® a rovněž vstříkovací trysky AdBlue® u zemědělských strojů

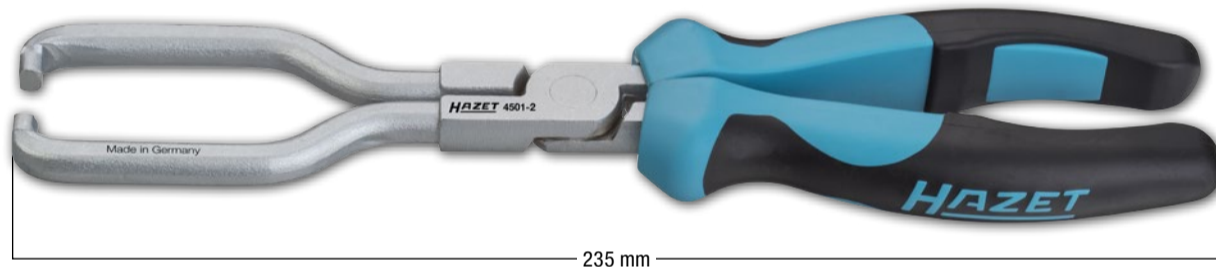

Made in Germany

**Řešitel problému!**

1992-1, EAN-No. 4000896244270

### Termovizní kamera

- Překontrolování prostoru motoru, zařízení brzd a také systému chlazení a topení u osobního automobilu
- Použití v diagnostice budov, u elektroinstalací, sanitární, klimatizační techniky a vytápění
- Palety barev: White Hot, Black Hot, Rainbow, Ironbow
- Senzor obrazu: oxid vanadia nechlazené Focal Plane Arrays (FPA)
- Paměťové médium: vyměnitelná SD karta 8 GB, až do 150.000 snímků
- Automatické měření horkého, studeného a centrálního bodu
- Laserové ukazovátko
- Včetně poučky na ruku
- Úhlopříčka obrazovky: 2,4" LCD obrazovka
- Frekvence opakování obrazu: 25 Hz
- Rozlišení obrazovky: 320 x 240 px
- Termické (nebo IR) rozlišení: 160 x 120 px
- Termická citlivost (NETD): < 40 mK (0,04 °C)
- Zorné pole: 37,2° x 50°
- Rozsah měření teplot: -20 °C až 550 °C (-4 °F až 1 022 °F)
- Přesnost měření (max. ±2 °C, ±2 %):  
teploty okolního prostředí 15 °C – 35°C /  
teploty objektů nad 0 °C
- Stupeň ochrany: 54 IP
- Doba chodu na baterie: až do 8 hod. (Li-Ion akumulátor)
- Rozměry (v x š x h): 196 x 117 x 59 mm
- Hmotnost: 0,35 kg

NOVINKA!



**Laserové ukazovátko k zafixování cíle!**



Vyměnitelná SD karta



Napájení el. proudem: USB kabel (mikro USB)

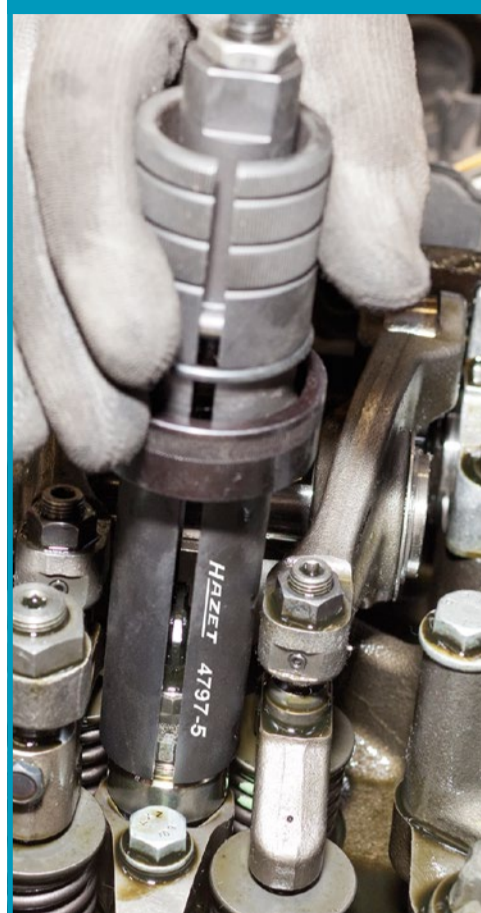

4797-5, EAN-No. 4000896176137

### Stahovák vstřikovačů

- Pro demontáž pevně usazených vstřikovačů Common Rail bez demontáže hlavy válců
- Pro jednoduché vytažení vstřikovačů ve spojení s kluzným kladivem např. HAZET 1788T-1 u motorů **MAN** D08, D20, D26 a D28
- Speciálně upravené pro velmi stísněný prostor v hlavě válce
- Uchopení vstřikovače za horní část stahovákem, aniž by došlo k poškození, následná demontáž pomocí rázového vytahováku
- Upínací čelist na vstřikovače s vnitřním závitem M10 x 1,5 mm pro uchycení kluzného kladiva 1788T-1



174 mm

Made in Germany

1788T-1, EAN-No. 4000896134304

### Kluzné kladivo

- S přípojovacím závitem M10 (kluzná hmotnost 200 g)
- Ve spojení se stahovákem vstřikovačů 4797-5
- Přípojovací závit M10
- Vč. převlečné matice



266 mm

Made in Germany



**Lze použít pouze v kombinaci s 1788T-1!**



2850

### 3/4" Nástrčná hlavice pro rázový, strojový utahovák TORX®

- Pro manipulaci se šrouby hlav válců
- Dlouhé, zesílené provedení
- S otvorem pro pojistný kolík nebo pojistnou pružinou a drážkou pro O-kroužek
- Povrch: fosfátovaný, olejovaný



110 mm

Made in Germany

HAZET No.	mm	EAN-No. 4000896 +
2850-E20	18,49	079681
2850-E24	22,16	146758

4550-21, EAN-No. 4000896204137

### 1/2" Klíč pro vstřikovací potrubí DAF

- Speciální provedení nástrčné hlavice zaručuje odborné uchopení šroubového spoje vstřikovacího vedení
- K ovládní převlečné matice na vysokotlakém potrubí na vstřikovacím ventilu (systém Common Rail)
- Otevřená nástrčná hlavice s dvojitým 6hranem pro vstřikovací potrubí
- Utahovacího momentu požadovaného výrobcem se dosáhne použitím momentového klíče např. HAZET 5120-3CT (respektujte údaje výrobce)
- DAF Euro 6 motory MX11/ MX13 např. XF, CF
- Povrch: mořený



91 mm

s 21 mm

Made in Germany



4550N-22, EAN-No. 4000896234387

### 1/2" Klíč pro vstřikovací potrubí MAN

- Speciální provedení nástrčné hlavice zaručuje odborné uchopení šroubového spoje vstřikovacího vedení
- Otevřená nástrčná hlavice s dvojitým 6hranem pro vstřikovací potrubí
- Utahovacího momentu požadovaného výrobcem se dosáhne použitím momentového klíče, např. HAZET 5120-3CT (respektujte údaje výrobce)
- Výstup: vnější dvojitý šestihran profil s 22 mm
- Povrch: mořený



85 mm

Made in Germany

s 22 mm

4558, EAN-No. 4000896021888

### 1/2" Čepový klíč na tlakové matice

- Pro ovládní tlakové matice na držáku trysky
- Pro nákladní vozidla **MAN** a **MERCEDES-BENZ** M 401/421, M 402/422, LA, A, M 403/423, M 470h
- Vnější / vnitřní Ø: 28,4/23,5 mm
- Čep Ø: 7,8 mm
- Povrch: chromovaný



72 mm

s 23,5 mm

Made in Germany

4550-2, EAN-No. 4000896021734

### 1/2" Klíč pro vstřikovací potrubí

- Otevřená nástrčná hlavice s dvojitým 6hranem
- K ovládní šroubení u vstřikovacího vedení např. u **MERCEDES-BENZ**
- Povrch: chromovaný



119 mm

s 19 mm

Made in Germany

**Dlouhé provedení!**

4550-3, EAN-No. 4000896104307

### 3/8" Klíč pro vstřikovací potrubí

- Otevřená nástrčná hlavice s dvojitým 6hranem pro vstřikovací potrubí
- Pro ovládní šroubových spojů vstřikovacích potrubí u nákladních vozidel **MAN** s motory D 20 – vstřikovací systémy Common Rail
- Povrch: chromovaný



83 mm

s 17 mm

Made in Germany

## 4800

### Pumpa pro natlakování chladiče a adaptér chladiče

Made in Germany

HAZET No.	Jednotlivé díly	EAN-No. 4000896 +
4800-1	<ul style="list-style-type: none"> <li>Pumpa pro natlakování chladiče</li> <li>Do 2,5 baru</li> </ul>	022243
4800-2	<ul style="list-style-type: none"> <li>Mezikus flexibilní hadice</li> </ul>	022274
4800-3	<ul style="list-style-type: none"> <li>Amazona Pantera</li> <li>CLAAS Jaguar, Lexion, Scorpion, Ares, Atlas, Ceres</li> <li>DAF 45 r. v. 05/1991 → 12/2000</li> <li>DOOSAN kolové rýpadlo S · pásové rýpadlo DX</li> <li>FENDT</li> <li>KAESER Mobilair</li> <li>LIEBHERR A308-316</li> <li>MASSEY FERGUSON s nádrží č. 180224M92 a 4296015M1</li> <li>MERCEDES-BENZ Vito · Viano · Solaris</li> <li>NISSAN vysokozdvizný vozík</li> <li>PUTZMEISTER BSA 1409</li> <li>SCANIA Vabis</li> <li>CASE Quadtrac, Magnum</li> </ul>	022281
4800-4A	<ul style="list-style-type: none"> <li>Motory DEUTZ 3.6 PowerPack · BF6M1013FC · TCD2013L6 2V a 4V Genset 250kV</li> <li>HATZ 4H50tic</li> <li>IVECO Eco Daily s modrým uzávěrem</li> <li>CASE Puma, SBS, LBS, Optum, Maxxum, CVX</li> <li>NEW HOLLAND TVT, T7, T7 Elite Pack, T6</li> <li>FENDT Vario r. v. 2000 → kombajn řady L</li> <li>CLAAS Arion, Axion</li> </ul>	156504
4800-5A	<ul style="list-style-type: none"> <li>COMPAIR mobilní kompresor s vyrovnávací nádrží VW</li> <li>FENDT Farmer 300 r. v. 1988 → typ 500 · typ 700 · Vario r. v. 1988 → 2000</li> <li>LINDE vysokozdvizný vozík</li> <li>PUTZMEISTER BSA 1407D · BSA 2110 HP-D</li> <li>RENAULT Midlum r. v. 01/2000 → 12/2013</li> <li>Volvo FE r. v. 05/2006 → FL r. v. 03/2000 →</li> </ul>	161843
4800-16	<ul style="list-style-type: none"> <li>DEUTZ motory KHD1015 · D2008 · D2009 · TD2.9 L4 · TCD3.6 · BFM1013 · BFM2012 · TCD2013 2V · BFM1015 · TCD2015 V8 · V6 · M · TCD 12.0 a 16.0</li> <li>MERCEDES-BENZ Sprinter r. v. 1999 → typ 170 · 208 · 611</li> </ul>	098507
4800-17	<ul style="list-style-type: none"> <li>JOHN DEERE Traktory řady 5, řady 6, řady 7, řady 8 a řady 9 · polní sekačka řady 8000 a řady 9000 · Samopojízdný postřikovač R4040, R4050, R4140 a také 4150 · řádkovač W170 · stroj na sklizení bavlny CP690 · bagr 160DLC · buldozer 700J · kolový nakladač WL53, WL56</li> <li>HITACHI bagr ZAXIS 6</li> <li>HAGIE STS 10, 12, 14 a 16</li> </ul>	109661
4800-18	<ul style="list-style-type: none"> <li>MERCEDES-BENZ Sprinter od 2006, Viano od 2003</li> </ul>	128815
4800-20	<ul style="list-style-type: none"> <li>IVECO Euro-Star · Euro-Tech · Euro-Truck · Daily s černým uzávěrem</li> <li>MAN F90 · F2000 · TGA r. v. 03/2000 → TGL r. v. 04/2005 → TGM r. v. 10/2005 → TGS r. v. 10/2007 → 01.2012 · TGX r. v. 10/2007 → 01.2012</li> <li>MERCEDES-BENZ užitkové vozidlo Actros · Atego 1217 r. v. → 1999 · Eco 8401 · SK1728 Antos · Arocs · Atego r. v. 1998 → 2013 · Axor r. v. 09/2001 → 10/2004 · Eonic · Zentros</li> <li>CLAAS Xerion, Tucano</li> </ul>	144242
4800-21A	<ul style="list-style-type: none"> <li>Volvo užitkové vozidlo</li> <li>Kloubový dampr</li> </ul>	162185
4800-23	<ul style="list-style-type: none"> <li>ISUZU nákladní vozidlo</li> <li>NISSAN UV Fuso Canter</li> <li>NISSAN vysokozdvizný vozík</li> <li>YALE GDP/GLP 16-30</li> </ul>	144273
4800-25	<ul style="list-style-type: none"> <li>MAN autobusy jako Lions Coach · Lions Star · Lions Comfort · Lions City</li> <li>MERCEDES-BENZ Citaro r. v. 01/1998</li> </ul>	203857
4800-26	<ul style="list-style-type: none"> <li>DAF CF a XF Euro 6 od 2013</li> </ul>	214495
4800-27	<ul style="list-style-type: none"> <li>MERCEDES-BENZ Atego od r. v. 2014</li> </ul>	214501
4800-28	<ul style="list-style-type: none"> <li>MERCEDES-BENZ Actros EURO 6 s vyrovnávací nádrží HEYCO od r. v. 2014</li> </ul>	214518
4800-29	<ul style="list-style-type: none"> <li>SCANIA 143, řada G/P a R</li> </ul>	222780



## 4800/8, EAN-No. 4000896216499

### Kufr s adaptéry na chladiče pro užitková vozidla

- Kontrola netěsností v chladicích systémech a topných okruzích
- 4800-1 pumpa pro natlakování chladiče do 2,5 baru
- 4800-2 mezikus flexibilní hadice
- 4800-3 adaptér chladiče pro DAF 45 r. v. 05/1991 → 12/2000, DOOSAN kolové rýpadlo S, pásové rýpadlo DX, KAESER Mobilair, LIEBHERR A308-316, MERCEDES-BENZ Vito, Viano, Solaris, NISSAN vidlicový vozík, PUTZMEISTER BSA 1409, SCANIA Vabis
- 4800-5A adaptér chladiče pro COMPAIR mobilní kompresor s vyrovnávací nádobou VW LINDE vidlicový vozík, PUTZMEISTER BSA 1407D · BSA 2110 HP-D, RENAULT Midlum r. v. 01/2000 → 12/2013, Volvo FE r. v. 05/2006 → FL r. v. 03/2000 →
- 4800-25 adaptér chladiče pro autobusy MAN jako Lions Coach, Lions Star, Lions Comfort, Lions City, MERCEDES-BENZ Citaro r. v. 01/1998, IVECO Euro-Star, Euro-Tech, Euro-Truck, Stralis, Daily s černým uzávěrem, MAN F90, F2000, TGA r. v. 03/2000 → TGL r. v. 04/2005 → TGM r. v. 10/2005 → TGS r. v. 10/2007 → 01/2012, TGX r. v. 10/2007 → 01/2012, MERCEDES-BENZ UV Actros, Atego 1217 r. v. → 1999, Eco 8401, SK1728 Antos, Arocs, Atego r. v. 1998 → 2013, Axor r. v. 09/2001 → 10/2004, Eonic, Zentros
- 4800-26 adaptér chladiče pro DAF CF, XF Euro 6 r. v. 2013 →
- 4800-27 adaptér chladiče pro MERCEDES-BENZ Atego r. v. 2014 →
- 4800-28 adaptér chladiče pro MERCEDES-BENZ Actros EURO 6 s vyrovnávací nádrží HEYCO r. v. 2014 → MAN TGX, TGS EURO 6 s vyrovnávací nádrží HEYCO r. v. 2012 →
- Přířazení typů vozidel: www.hazet.de →  
Servis → Poradce pro použití →  
Adaptér chladiče 4800



Made in Germany

## 4802-1, EAN-No. 4000896200030

### Vakuový přístroj pro plnění chladičů užitkových vozidel

- Rychlý průtok chladicí kapaliny: cca 80 l za cca 20 minut
- Žádná ztráta chladicí kapaliny v důsledku přeplnění chladicího systému
- Již není nutné zvláštní ovládání pomocí diagnostických testovacích přístrojů
- Vakuová zkouška těsnosti chladicího systému před plněním
- Bezbulbinové plnění okruhu chlazení a topení u nákladních vozidel, autobusů, zemědělských strojů a stavebních vozidel
- Lze používat ve spojení se samostatnými adaptéry (tabulka : viz nahoře) nebo univerzálními adaptéry např. HAZET 4801-2/3

80 litrů během 20 minut!



Made in Germany





**2872-E**

**3/4" Rázový klíč TORX® se 2 nárazovými plochami**

- Pro povolování a utahování šroubů **TORX®** na šroubových spojích brzdových třmenů na přední nápravě a vlečených nápravách nákladních vozidel
- Použití klíčů při demontáži a montáži šroubových spojení brzdových třmenů ušetří demontáž páky spojovací tyče
- Možnost odborného utažení šroubů momentovým klíčem pomocí umístěného 20 mm (3/4") pohonu podle údajů výrobce
- Např. pro **MAN TGL TGM**, velikost klíče: E18, E20, E24
- **2872-E20 např. na nápravy návěsů Schmitz Cargobull**

**Plocha klíče s laserem naneseným vzorcem pro výpočet správné účinné délky!**

Made in Germany

HAZET No.	Ø	l mm	g	Délka působení mm	Šířka hlavy mm	Tloušťka hlavy mm	EAN-No. 4000896 +
2872-E18	E 18	215	573	120	30	12	201235
2872-E20	E 20	216	577	120	32	12	201242
2872-E24	E 24	219	588	120	38	12	201259

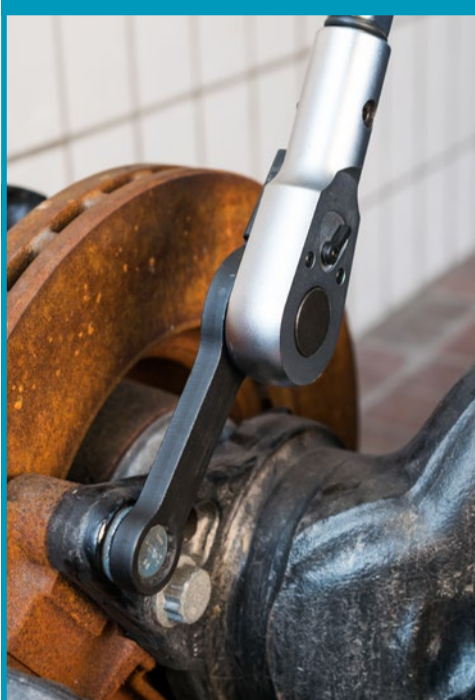

**2872SZ**

**3/4" Rázový očkový klíč pro užitková vozidla (dvojitý 6hran) se 2 nárazovými plochami**

- Profil s dvojitým 6hranem umožňuje nasazení i na těžko přístupné šroubové spoje
- Např. pro brzdový třmen **SAF** na **MERCEDES-BENZ** Atego a Actros
- Klíč s 20 mm (3/4") 4hranným uchycením pro odborné utahování šroubů pomocí momentového klíče HAZET podle údajů výrobce
- Plocha klíče s laserem naneseným vzorcem pro výpočet správné účinné délky

**20 3/4" Pohon pro momentové klíče!**

Made in Germany

HAZET No.	K ovládání šroubení třmenů kotoučových brzd na např.	Ø mm	l mm	EAN-No. 4000896 +
2872SZ-24	Brzdový třmen <b>SAF</b> , <b>MERCEDES-BENZ</b> Atego a Actros	s 24	219,0	204175
2872SZ-26	<b>DAF</b> XF95/XF105/XF	s 26	219,0	203727
2872SZ-27	<b>MERCEDES-BENZ</b> Atego, Actros, autobusy <b>KÄSSBOHRER</b>	s 27	220,5	207183

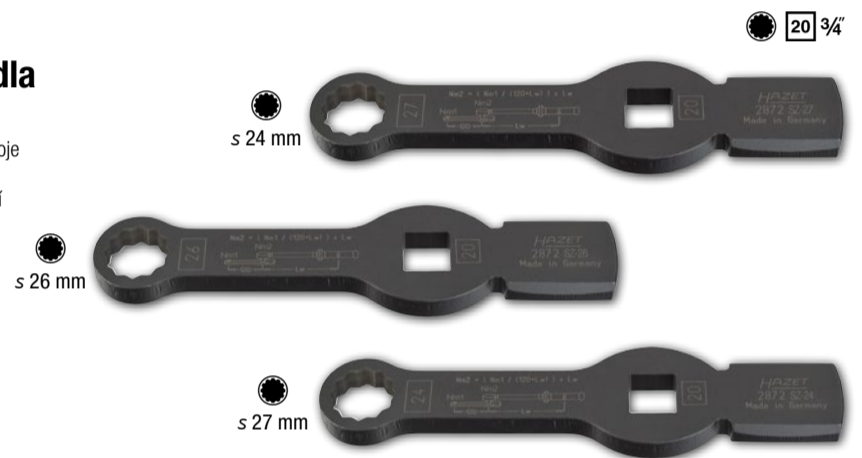

**985S-14LG/4, EAN-No. 4000896243686**

**Nástrčná hlavice pro brzdové třmeny**

- Pro ovládání šroubového spoje brzdového třmenu (**KNORR-BREMSE**) pro nákladní vozidla **MERCEDES-BENZ** jako např. Actros, Arocs, Antos a omnibusy jako např. Citaro, CapaCity Turismo, Intouro a také Travego
- Možnost ovládání šroubového spoje u převodovky a také šroubového spoje u rámu a podvozku
- Ovládání rázového utahováku je možné s např. HAZET 9013TT

**NOVINKA!**



Nástrčná hlavice pro rázový a strojový utahovák 985S-14Lg

Silový adaptér 1003S-1

O-kroužek 1000S-G1736

Spojovací kolík 1000S-H1736

Made in Germany

**2784-14, EAN-No. 4000896155583**

**3/4" Nástrčná hlavice pro brzdové třmeny**

- Pro ovládání šroubového spoje brzdového třmenu (**KNORR-BREMSE**) u nákladních vozidel **MERCEDES-BENZ**, např. Actros



Made in Germany

**4971-11, EAN-No. 4000896218257**

**Vratné zařízení pro brzdové třmeny KNORR-BREMSE**

- K ovládání nastavovacího zařízení na kotoučových brzdách **KNORR-BREMSE**
- K nastavení brzdového třmenu **KNORR-BREMSE** nástrčným klíčem
- **Speciální profil s 11 zuby**
- Hodí se pro brzdové třmeny **KNORR-BREMSE** na nákladním automobilu, autobusu, nápravách přívěsů a návěsů všech značek

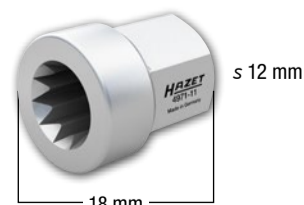

Made in Germany

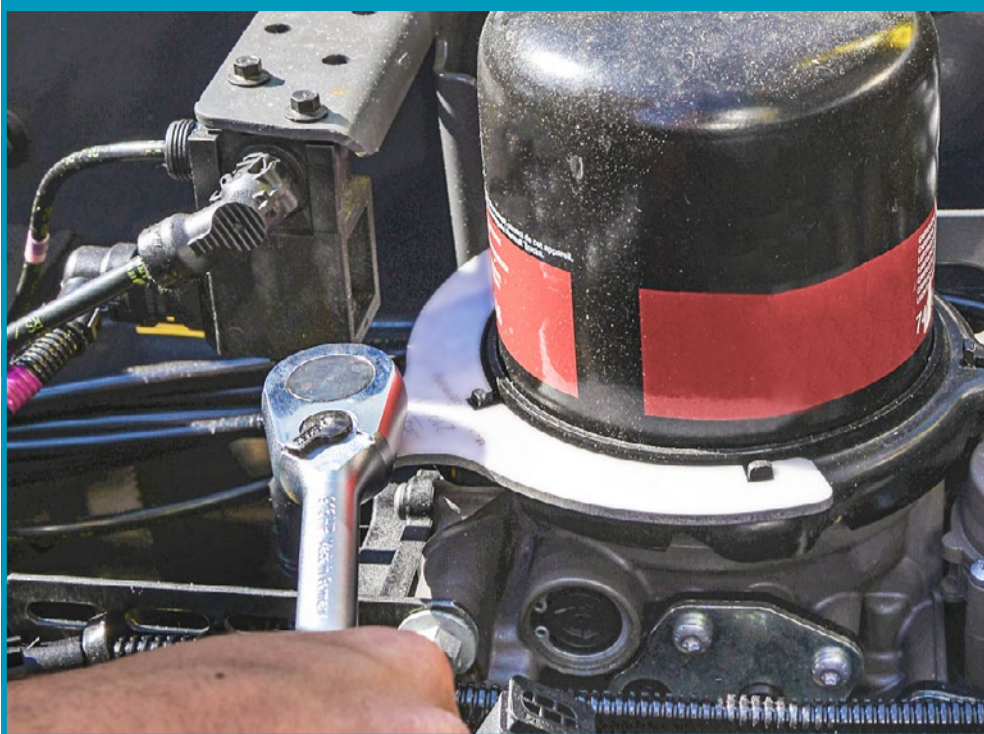

4971-12, EAN-No. 4000896232857

## Vratné zařízení pro brzdy

- Zpětné vrácení brzdových třmenů **WABCO** bez demontáže brzdového válce
- Dobrá dosažitelnost vratného zařízení
- Jednoduchá manipulace díky 3komponentní rukojeti HAZET
- Manipulace s osvědčeným ráčnovým klíčem HAZET
- Speciální použití v ráčnovém klíči zaručuje bezpečný přenos síly u vratného zařízení
- Pro brzdové třmeny **WABCO** u **MERCEDES-BENZ** Actros, Antos, Arocs
- Adaptér: s 8 mm



**Snadné zpětné vrácení brzdových třmenů!**



Made in Germany

2195-1, EAN-No. 4000896228898

12 1/2

## 1/2" Klíč na kartuše

- Kartuše s granulátem s převlečným prstencem je namontována u vzduchových vysoušečů **KNORR-BREMSE** s elektronickou parkovací brzdou (EPB) u nákladních vozů **RENAULT** konstrukční řada T a C také u **Volvo FH**
- Dotahování řízené utahovacím momentem pomocí integrovaného čtyřhranu 12,5 mm (1/2") je možné např. s momentovým klíčem HAZET 5120-3CT
- Ovládání kartuše s granulátem s převlečným prstencem

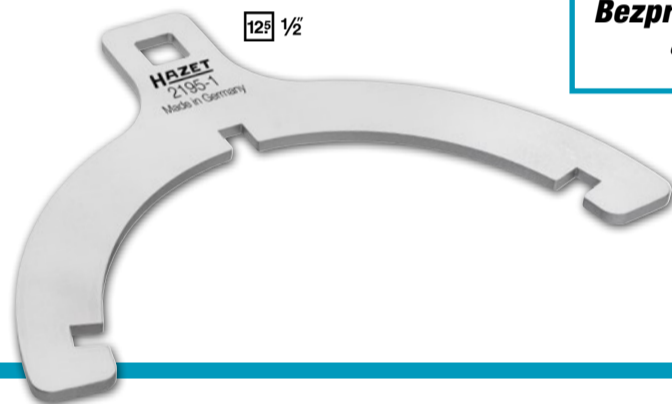

**Bezproblémová montáž a demontáž!**

Made in Germany

2872FS-24, EAN-No. 4000896209989

12 1/2

## 1/2" Ráčový očkový klíč pro užitková vozidla (dvojitý 6hran) se 2 nárazovými plochami

- **Bez demontáže kola i u daleko do ráčku čnějících šroubení brzdových válců**
- Použití na nákladních vozidlech, autobusech, přívěsech a nápravách návěsů bez demontáže kola
- **K uvolňování, resp. utahování šroubení brzdových válců**
- Laserem nanesený vzorec pro rychlý přepočet výrobcem zadaného utahovacího momentu
- 2 nárazové plochy umožňují cílené působení síly kladiva
- Úspora času (cca): 20 minut



**Demontáž brzdových válců bez demontáže kol!**

Made in Germany



4969-612, EAN-No. 4000896204281

13

## Uvolňovací nástroj rychlospojky stlačeného vzduchu

- **Bezproblémové uvolnění rychlospojek s Ø 6, 8, 10, 12 mm**
- Ovládání možné plochým klíčem s 13 mm (HAZET 600N-13), nejsou potřebné žádné další pomocné nástroje
- Pro konektory DIN 74324 6 x 1,0 · 8 x 1,0 · 10 x 1,0 · 12 x 1,5 · 12 x 2,0 mm
- Umožňuje rozpojení znečištěných vedení a konektorů
- Použití jednou osobou
- Úspora času a nákladů
- Zabránění zraněním



Made in Germany

2784-T60/4, EAN-No. 4000896188611

20 3/4 4

## 3/4" Sada nástrčných hlavíc pro brzdové kotouče

- Pro strojní manipulaci
- Pro ovládání šroubových spojů u vozidel **MERCEDES-BENZ** Actros



Made in Germany

2195, EAN-No. 4000896014101

12 1/2

## 1/2" Klíč na kartuše

- Pro uvolňování kartuší s granulátem
- Kované provedení
- Negativní nastavení ramen
- **MAN** č. 8099606-0307
- Mořený, olejovaný povrch
- Průměr (min. – max.): 90 – 140 mm
- Hmotnost (netto): 0,91 kg



Made in Germany

## Pro Tvé zdraví – šetři si svá záda!

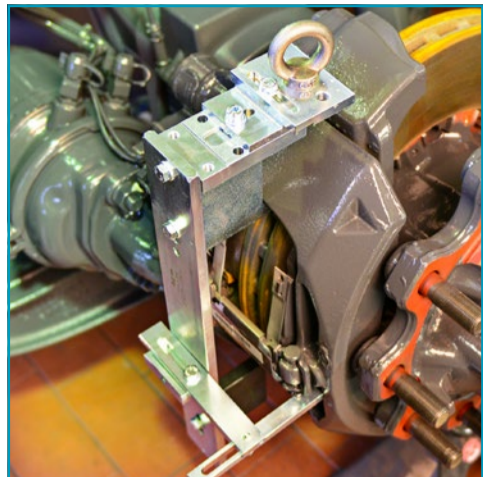

- **Vhodné pro všechny brzdové třmeny a náboje kol**
- **Demontáž a montáž brzdového třmenu pouze s jedním nástrojem**
- **Veškeré práce v oblasti servisu brzd je možné provádět a šetřit si záda**
- **Kompatibilní se všemi brzdovými třmeny, které mají evropské schválení typu**

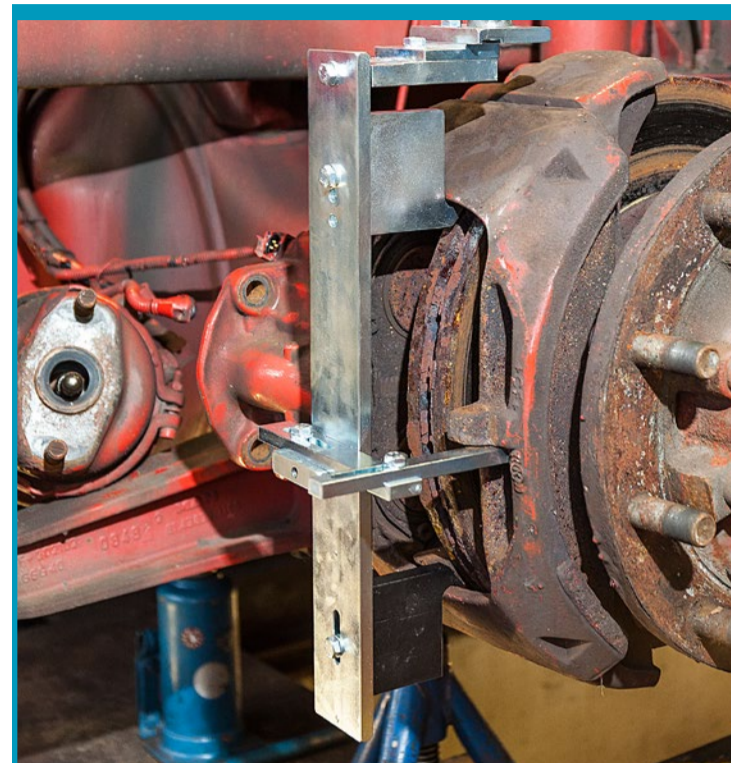

4972-1/3, EAN-No. 4000896215799

### Zvedací pomůcka pro brzdový třmen

- Umožňuje práci šetrnou vůči zádom ve stísněných prostorových poměrech v podběhu kola u nákladních vozidel, autobusů, návěsů a náprav přívěsů
- Výrazné usnadnění při demontáži a montáži brzdových třmenů a nábojů kol prostřednictvím zvedací pomůcky
- Práce šetrná vůči zádom
- Usnadňuje nasazování šroubů
- Bezpečné držení těžkých součástí
- Zohlednění různých montážních poměrů brzdového třmenu
- Bezpečné pohybování zavěšenými součástmi
- Lze ovládat jednou rukou pomocí vřetena
- Není potřeba druhá osoba
- Rozsah nastavení (min. – max.): 716 – 911 mm

#### Obsah:

- Zvedací pomůcka
- Držák brzdového třmenu
- Přidržovací nářadí náboje kol



Made in Germany

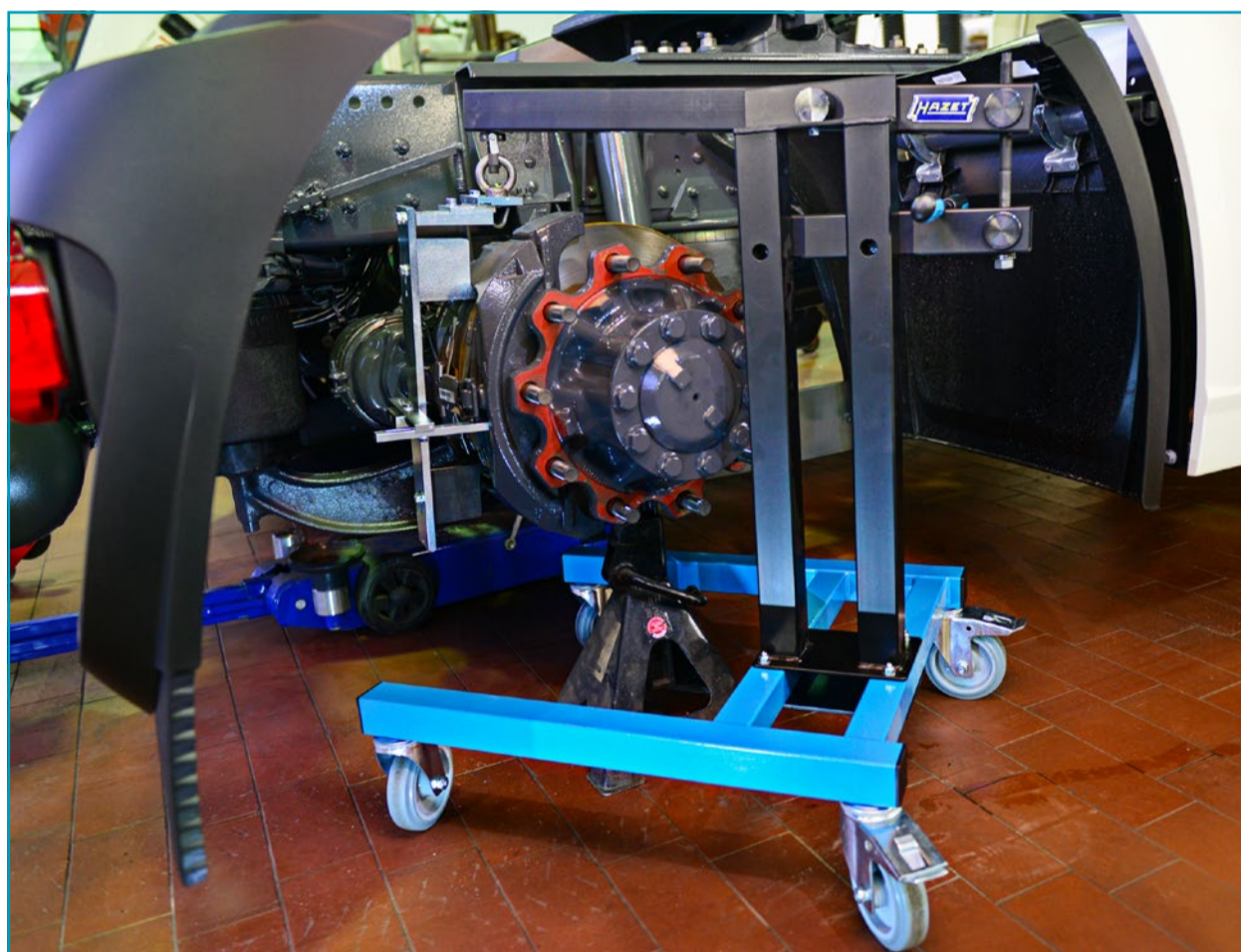

## Společně tým snů!

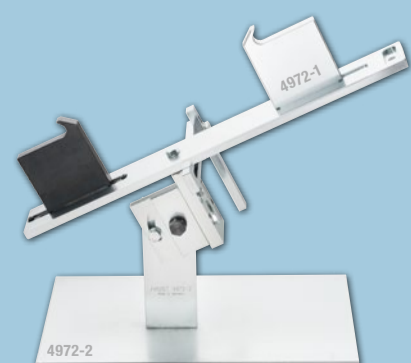

4972-1, EAN-No. 4000896215423

### Držák brzdového třmenu UV

- Práce šetrná vůči zádom ve stísněných prostorových poměrech v podběhu kola u nákladních vozidel, autobusů, návěsů a náprav přívěsů
- Usnadňuje nasazování šroubů
- Zohlednění různých montážních poměrů brzdových třmenů
- Jednoduchá obsluha



Made in Germany

4972-2, EAN-No. 4000896215393

### Naklápěcí ložisko

- K demontáži a montáži brzdových třmenů u nákladních vozidel, autobusů, návěsů a náprav přívěsů zabudovaných v diagonální „poloze hodinových ručiček mezi 20:00 a 17:00 hodinou“
- Spojte naklápěcí ložisko s držákem brzdového třmenu a umístěte např. zvedacím vozíkem pod brzdový třmen. Tím je nyní možné snadné vsazení šroubů i v nepříznivých polohách
- Ve spojení s držákem brzdového třmenu HAZET 4972-1



Made in Germany



“  
**Nejdůležitější je pro nás přesnost rozměrů a přesnost lícování. Právě při používání speciálních nástrojů a velkých nástrčných klíčů zde uplatníme naše silné stránky.**  
 ”

*Thomas - Pracovník výroby  
 Ve výrobě při přestavbě strojů a zařízení se spoléhá na své nástroje HAZET.*

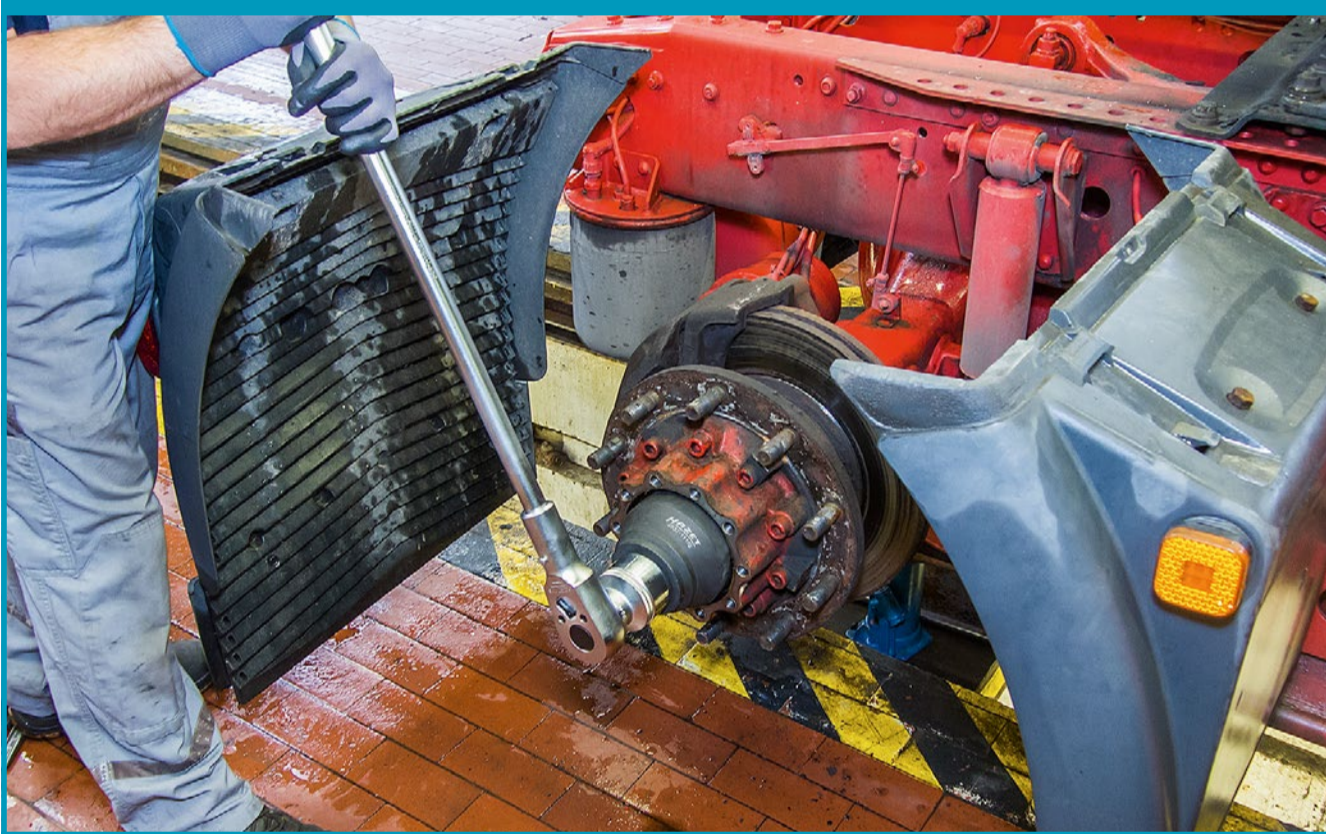

4937-111/2, EAN-No. 4000896201945 25 1" 60 2

### 1" Sada čepových klíčů pro UV pro zadní nápravu MAN

- Pro **MAN** TGX, TGA, TGS, např. zadní náprava: HY 1350
- Pohon 4hran: 25 mm (1") a vnější 6hran: s 60 mm
- 6 čepů, šířka: 11 mm
- Vnitřní Ø: 134,5 mm
- Vnitřní Ø (čep-čep): 118 mm
- Vnější Ø: 148,5 mm

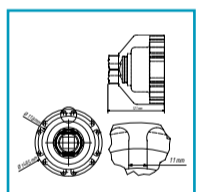

 Made in Germany

4937-80, EAN-No. 4000896199006 20 3/4"

### 3/4" Nástrčný klíč pro matice náprav UV, 8hran, s 80 mm

- K demontáži/montáži matice přední nápravy s 8hr. před brzdovým kotoučem
- **SCANIA** konstrukční řada R, konstrukční řada 4, konstrukční řada 124 I – 144 I – atd.
- Vhodný pro rázové utahovačky, např. HAZET 9013TT
- Vysoká tvarová přesnost
- Souběžné plochy pro perfektní silový styk na axiálních maticích
- Masivní provedení: Vysoká (tvarová) stabilita i při velmi vysokých uvolňovacích nebo utahovacích momentech



20 3/4"

 Made in Germany

4937-62, EAN-No. 4000896199020 20 3/4"

### 3/4" Čepový klíč pro UV pro zadní nápravu MERCEDES-BENZ

- Čepový klíč na matice zadní nápravy
- **MERCEDES-BENZ** Actros, Atego (těžké provedení): zadní náprava LN2, SK
- S vnější vodící přírubou
- Vnitřní Ø: 62,8/70 mm
- 6 vnitřních čepů, šířka čepu: 7,5 mm
- Délka (celková): 85 mm

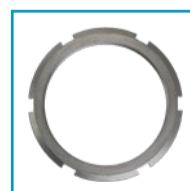

20 3/4"

 Made in Germany

4937-92, EAN-No. 4000896201952 20 3/4"

### 3/4" Čepový klíč pro UV pro přední nápravu vozidel MAN

- Čepový klíč pro: nákladní vozidla **MAN**: E 2000 (ÖAF), F 2000, M 2000 L, M 2000 M
- **MAN** TGA, TGM, TGS, TGX
- **MAN** autobusy: Lions City, Lions Classic, Lions Coach, Lions Regio, Lions Star a starší typy (modely), podvozky
- **NEOPLAN** Cityliner, Starliner, Tourliner, Trendliner
- **TEMSA** Diamond, **WISEON** Hochdecker
- Průměr: 114 mm

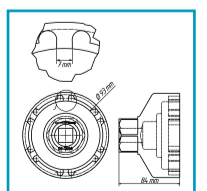

20 3/4"  
s 46 mm

 Made in Germany



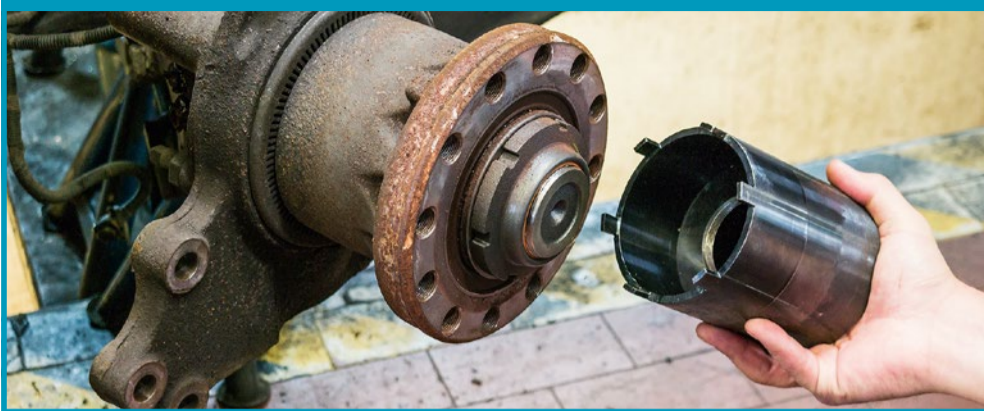

4937-87/3, EAN-No. 4000896199235

20 3/4 3

## 3/4" Sada čepových klíčů pro užitková vozidla MAN, MERCEDES-BENZ

- Pro opravy a údržbu nábojů kol, kolových ložisek nebo brzdových kotoučů
- Např. pro přední nápravu **MAN** TGL od r. v. 2000 a zadní nápravu L 2000 **MERCEDES-BENZ** Atego HL2, 814 Vitaro
- Čepový klíč na zadní nápravu, vnitřní  $\varnothing$ : 87 mm
- Délka (celková): 65 mm
- 6 čepů, šířka čepu: 10 mm
- S 2 vyměnitelnými vodicími trubkami
- Vnější  $\varnothing$ : 49 mm, 57 mm
- Délka s vodicí trubkou (celkem): 140 mm



Drážkovaná matice

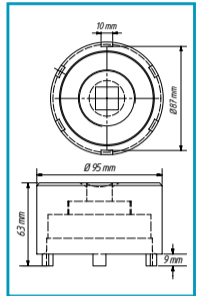

20 3/4

4937-101/4, EAN-No. 4000896199266

20 3/4 4

## 3/4" Sada čepových klíčů pro UV pro zadní nápravu vozidel MERCEDES-BENZ

- Pro demontáž/montáž na zadní nápravě a pro opravy a údržbu na náboji kola, ložisku kola nebo brzdovém kotouči
- **MERCEDES-BENZ** vnější planetová náprava, jako vlečená náprava NR7/4
- **MERCEDES-BENZ** vnější planetové zadní nápravy (evropské nápravy) 10 t a 13 t
- **MERCEDES-BENZ** vnější planetová náprava 7 t AL7/1
- Vnitřní  $\varnothing$ : 101,5 mm
- Délka s vodicí trubkou (celkem): 140 mm
- 12 čepů, šířka čepu: 11,4 mm
- S 3 vyměnitelnými vodicími trubkami
- Vnější  $\varnothing$ : 50, 51, 53 mm
- Délka (celková): 85 mm

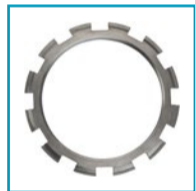

Drážkovaná matice

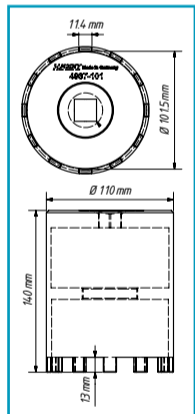

Made in Germany



20 3/4

4937-103/3, EAN-No. 4000896199259

20 3/4 3

## 3/4" Sada čepových klíčů na zadní nápravu UV MAN a MERCEDES-BENZ

- Pro opravy a údržbu na náboji kola, ložisku kola nebo kotoučové brzdě
- Pro **MAN** a **MERCEDES-BENZ** 10 t a 13 t AP Hypoid a vlečená náprava N7/4, autobus 0305G, 0405G
- **MAN** vnější planetová zadní náprava řady F H7, HD7
- Hypoidní zadní náprava řady F HY-1175, HDY-1175
- Vnitřní  $\varnothing$ : 103 mm
- Délka s vodicí trubkou (celkem): 140 mm
- 6 čepů, šířka čepu: 11,5 mm
- S 2 vyměnitelnými vodicími trubkami
- Vnější  $\varnothing$ : 51,5 mm, 66,5 mm
- Délka (celková): 135 mm



Drážkovaná matice

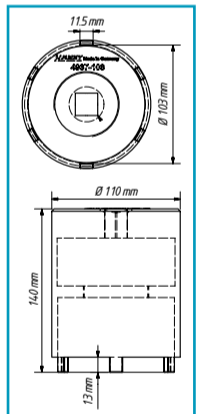

Made in Germany



20 3/4

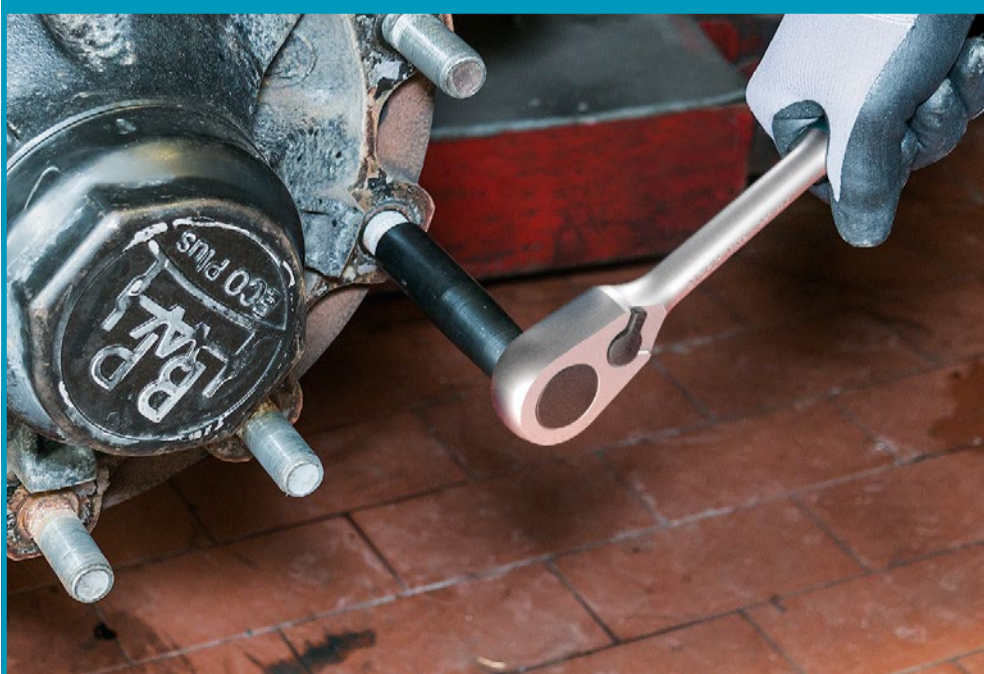

4937-26/3, 4937-27/3

125 1/2 3

## 1/2" Sada středících objímek pro užitková vozidla

- Pro rychlou montáž vystředěných kol se šikmou dosedací plochou u nákladních vozidel pro otvor v disku  $\varnothing$  26 mm
- Bez poškození závitu a přesné vystředění disků díky kónicky natočeným objímkám
- Délka (celková): 115 mm



Made in Germany

HAZET No.	Pro otvory disků $\varnothing$ 26 mm	EAN-No. 4000896 +
4937-26/3	M22 x 1,5 např.: DAF, FORD, MAN, MERCEDES-BENZ, RENAULT, Volvo	199013
4937-27/3	3/8"-11G např. SCANIA	202010

**4937-7588,**  
EAN-No. 4000896202003

## Montážní pouzdro pro UV s nápravami SAF – závit M 75 x 1,5

- Pouzdro má jak levý, tak i pravý závit M 75 x 1,5
- Pro kotoučové a bubnové brzdy pro nápravy SAF s uložením ložiska  $\varnothing$  88 mm
- Pouze jednorázové zvednutí ložiskové jednotky o hmotnosti cca 40 kg (ložisko + brzdový kotouč + náboj kola) na montážní pouzdro, poté posunutí až po dosednutí na ložisko
- Vnější  $\varnothing$ : 88 mm
- Pohon možný přes příčnou tyč nebo bez dodatečného nářadí (plocha rukojeti)



Made in Germany



**4937-7582,**  
EAN-No. 4000896201969

## Montážní pouzdro pro UV MAN – závit M 75 x 1,5

- Montážní pouzdro pro ochranu závitu na nápravě při demontáži a montáži ložiska
- Použití u vozidel MAN TGL, TGM, řady L, HL 2
- Pouze jednorázové zvednutí ložiskové jednotky o hmotnosti cca 40 kg (ložisko + brzdový kotouč + náboj kola) na montážní pouzdro, poté posunutí až po dosednutí na ložisko s  $\varnothing$  82 mm
- Závit: M 75 x 1,5
- Vnější  $\varnothing$ : 82 mm
- Pohon možný přes příčnou tyč nebo bez dodatečného nářadí (rýhovaná plocha rukojeti)



Made in Germany



**4937-7578,**  
EAN-No. 4000896201990

## Montážní pouzdro pro UV MERCEDES-BENZ – závit M 75 x 1,5

- Montážní pouzdro pro ochranu závitu na nápravě při demontáži a montáži ložiska
- Použití u vozidel MERCEDES-BENZ Atego, Atego 2, Tourino
- Pouze jednorázové zvednutí ložiskové jednotky o hmotnosti cca 40 kg (ložisko + brzdový kotouč + náboj kola) na montážní pouzdro, poté posunutí až po dosednutí na ložisko s  $\varnothing$  78 mm
- Závit: M 75 x 1,5
- Vnější  $\varnothing$ : 78 mm
- Pohon možný přes příčnou tyč nebo bez dodatečného nářadí (rýhovaná plocha rukojeti)



Made in Germany



**4937-100,** EAN-No. 4000896201983

## Montážní pouzdro pro UV MAN – závit M 100 x 1,5

- Montážní pouzdro pro ochranu závitu na nápravě při demontáži a montáži ložiska
- Použití u vozidel MAN TGX, TGA, TGS např. pro nápravu MAN HY 1350 (13 t)
- Pouze jednorázové zvednutí jednotky ložiska (ložisko + brzdový kotouč + náboj kola) o hmotnosti cca 40 kg na montážní pouzdro, poté posunutí až po dosednutí na ložisko s  $\varnothing$  105 mm
- Závit: M 100 x 1,5
- Vnější  $\varnothing$ : 105 mm
- Pohon možný přes příčnou tyč nebo bez dodatečného nářadí (rýhovaná plocha rukojeti)



Made in Germany



**4937-105/2,** EAN-No. 4000896201938

## 1" Sada nástrčných klíčů pro matice kol UV DAF, RENAULT, Volvo

- 6hr. výstup: s 105 mm
- Pohon: 25 mm (1") a vnější 6hran s 60 mm
- Šroubovatelná vodící trubka umožňuje flexibilní použití
- DAF s vodící trubkou
- RENAULT, Volvo bez vodící trubky
- S vnější vodící přírubou



25 1" 60



Made in Germany



25 1" 60 2

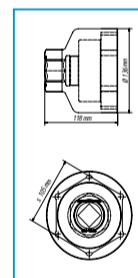

**4937**

## Klíč na opouzdření kol u UV, $\varnothing$ 110 mm a 120 mm pro plošně oválná opouzdření kol BPW

- Pro nápravy BPW Eco a Eco Plus
- Perfektní tvar pro obrys BPW  $\varnothing$  110 mm, resp.  $\varnothing$  120 mm



Made in Germany

HAZET No.	mm	l / mm	EAN-No. 4000896 +
4937-110	25 1"	110	199273
4937-120	25 3/4"	141	210459

20 3/4" 25 1"



**772-2/16,** EAN-No. 4000896161041

## 3/4" Univerzální sada nářadí s klíči pro matice náprav a drážkované matice

- K demontáži a přesné montáži např. u 6hranných, 8hranných, drážkovaných matic, matic s čelními otvory, matic se dvěma otvory, matic s otvory na obvodě atd.
- Rozsah upnutí: 35–170 mm
- Utahovací moment (max.): 700 Nm
- 16dílná v úložném vkladacím systému pěnové vložky HAZET

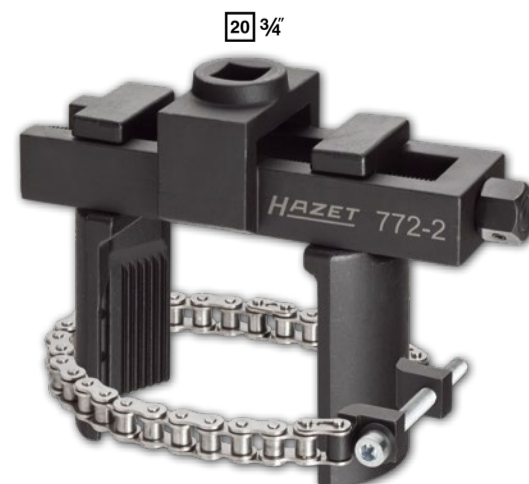

20 3/4" 16

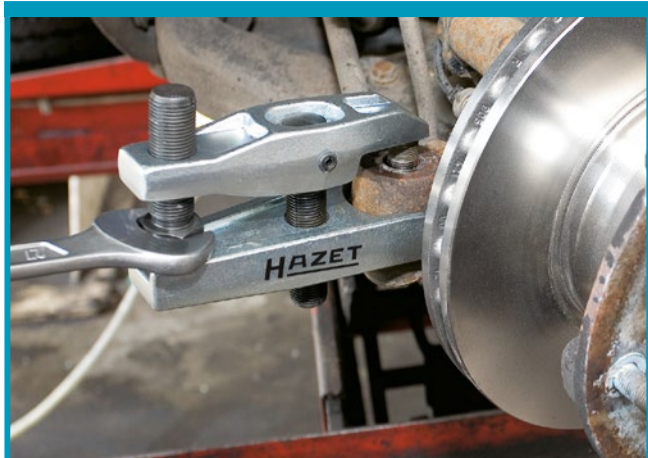

**1779-3**, EAN-No. 4000896135998

### Univerzální stahovák kulového kloubu

- Univerzální použití např. pro nákladní vozidla, lehká konstrukce
- Otvor  $a$ : 32 mm
- Rozsah upnutí  $sb$ : 85 mm

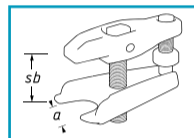

Made in Germany

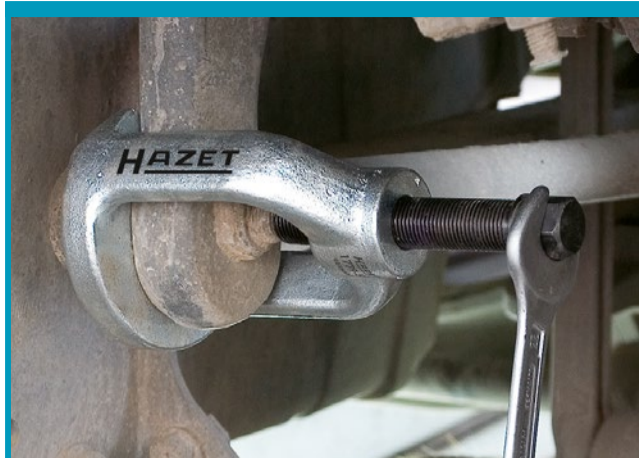

**1779-55**, EAN-No. 4000896136407

### Stahovák kulových kloubů

- K vytlačení čepů kulových kloubů na tyčích řízení, stabilizátorech atd.
- Otvor klíče: 55 mm
- Hloubka upnutí: 80 mm
- Šířka: 77 mm

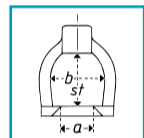

Made in Germany

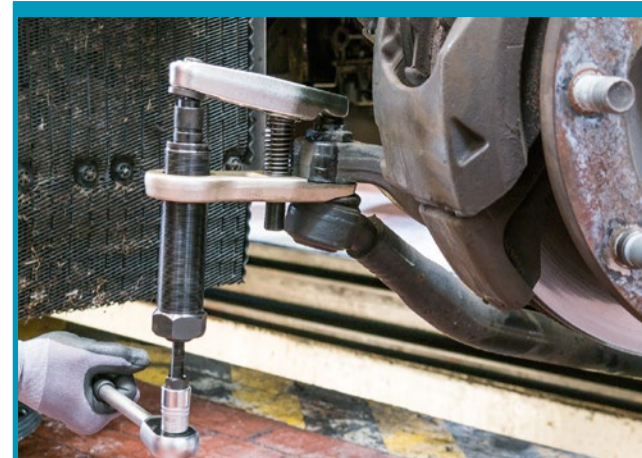

**1790**

### Stahovák kulových kloubů

- K vytlačování čepů kulových kloubů bez námahy a k bezpečné demontáži kulových kloubů
- S hydraulickou podporou
- Zatížení (max.): 12 t

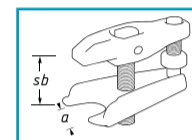

Made in Germany

HAZET No.	a mm	sb mm	EAN-No. 4000896+
1790-5	30-34	70	145461
1790-6	36-40	85	145478

**1004S, 1104S**

### Nástrčná hlavice pro rázový, strojový utahovák (6hr.)

- DIN 3129, ISO 2725-1

20 3/4" 25 1"

**1004S-32**

- Obzvlášť dlouhé provedení 6hranného nástrčného klíče např. pro hluboko položené šrouby kol / matice u užitkových vozidel
- Pro strojní ovládání
- Povrch: fosfátovaný



**1004S-33**

- Extra dlouhé provedení
- Např. pro hluboko položené kolové šrouby / matice na užitkových motorových vozidlech
- S otvorem pro pojistný kolík nebo pojistnou pružinou a drážkou pro O-kroužek



**1104S-32**

- Pro strojní manipulaci
- S odlehčovacím čepem pro zajišťovací kolík
- Povrch: fosfátovaný

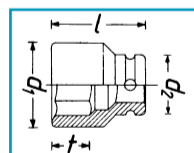

Made in Germany

HAZET No.	l mm	d <sub>1</sub> mm	d <sub>2</sub> mm	f mm	EAN-No. 4000896+	
1004S-32	20 3/4"	400	48,0	44,0	32,0	055784
1004S-33	20 3/4"	400	48,0	44,0	32,0	055791
1104S-32	25 1"	270	48,5	54,0	30,5	002665

**1790-3**, EAN-No. 4000896145454

### Stahovák kulových kloubů

- K vytlačení čepů kulových kloubů na řídicích pákách, spojovacích tyčích řízení, stabilizátorech
- Otvor  $a$ : 40 mm
- Rozsah upnutí  $sb$ : 85 mm

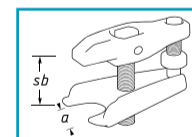

Made in Germany

**4961N-23/12**, EAN-No. 4000896186754

### Bruska nábojů kol

- Pro optimální čištění nábojů kol a brzdových kotoučů
- Uchycení suchým zipem pro rychlou výměnu brusného kotouče
- S 6hr. uchycením pro pevné držení v přístroji
- Bhranný profil pro bezpečné a pevné uchycení
- Vnitřní  $\varnothing$  (max.): 23 mm
- $\varnothing$  brusných kotoučů: 56 mm

**Pro podpěrné čepy!  
Bez oddělování  
trěsek!**



Made in Germany

**720S**, EAN-No. 4000896029532

### Křížový klíč

- Kovany střední díl
- Délka (celková): 750 mm

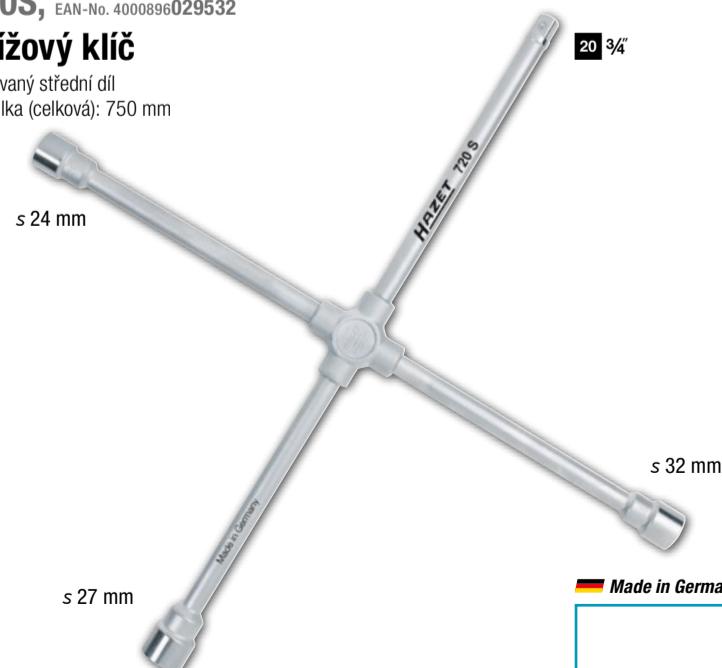

Made in Germany



2784SR-1, EAN-No. 4000896229758

12 1/2

### 1/2" Rázový klíč (speciální profil)

- Speciální použití v konstrukčně daných stísněných prostorech a u velmi hluboko umístěných prvků vozidel
- Optimalizovaný speciální profil pro uchycení lehké matice s plochou hlavou bez poškození
- K ovládání lehkých matic na rámu, sedlové spojce, čelním nosníku a tlumiči kmitání se zvláštním profilem u **MERCEDES-BENZ** Actros, Antos, Arocs r. v. 2016 →
- Povrch: fosfátovaný



Made in Germany



2784S

12 1/2

### 1/2" Nástrčná hlavice pro rázový a strojový utahovák (speciální profil) MERCEDES-BENZ

- Optimalizovaný speciální profil pro uchycení lehké matice s plochou hlavou bez poškození
- K ovládání lehkých matic na rámu, sedlové spojce, čelním nosníku a tlumiči kmitání se speciálním profilem u **MERCEDES-BENZ** Actros, Antos, Arocs r. v. 2016 →
- Povrch: fosfátovaný
- Výstup: Zvláštní profil



Made in Germany

HAZET No.	Typ	l mm	EAN-No. 4000896 +
2784S-1	krátký	46	213252
2784SLg-1	dlouhý	75	218240

2169-9, EAN-No. 4000896116690

12 1/2 24

### 1/2" Klíč na olejové filtry pro užitková vozidla

- Pro ovládání olejových filtrů např. **MANN** a **MAHLE/KNECHT**
- Např. pro: **Volvo, SCANIA, RENAULT, MAN, IVECO, FIAT, FODEN, IRISBUS, ASTRA, CATERPILLAR, LIEBHERR, JOHN DEERE, KOMATSU, FAUN, MITSUBISHI**
- Uťahovací momentu doporučeného výrobcem vozidla lze bezpečně dosáhnout např. pomocí momentového klíče HAZET (pozor: respektujte hodnotu uťahovacího momentu stanovenou výrobcem)



s 105 mm, 15hr.

s 24 mm 12 1/2

Pro více než **1600** aplikací!

Made in Germany

2169-36, EAN-No. 4000896086566

10 3/8

### 3/8" Klíč na olejové filtry

- Pro dodávková vozidla **MERCEDES-BENZ**, Actros MP 1, MP 2
- Pro palivové filtry **MAN** např. TGA
- Kované provedení
- Povrch: chromovaný



s 36 mm, 6hr.

10 3/8



Made in Germany



652, 653

### Páka na pneumatiky a montážní páka

- Těžké provedení

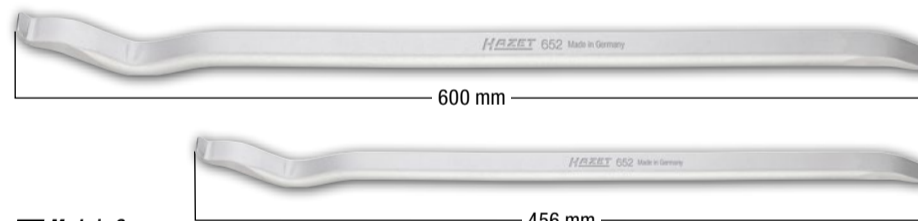

600 mm

456 mm

Made in Germany

HAZET No.	l mm	g	EAN-No. 4000896 +
652	600	1130	028702
653	456	630	028719



2169-32, EAN-No. 4000896082346

### 3/8" Klíč na filtr AdBlue® MAN

- Pro montáž a demontáž olejových filtrů a vík tělesa olejového filtru při výměně olejové vložky
- Kované provedení
- Pro karmabidový filtr AdBlue® MAN např. TGX

s 32 mm, 6hr.

10 3/8



10 3/8

Made in Germany

Bezpečné uvolnění a nasazení víček olejového filtru a AdBlue®!



2168-46, EAN-No. 4000896156252

### 3/8" Klíč na filtr AdBlue® MERCEDES-BENZ

- Pro manipulaci s víkem tělesa filtru při výměně filtračního prvku filtru AdBlue® (karmabidový filtrační prvek) u UV **MERCEDES-BENZ** s motory Blue-Tec®, např. Actros, Atego, Axor, Eonic
- Výrobcem doporučený uťahovací moment (respektujte pokyny výrobce) bude dosažen např. s momentovým klíčem HAZET 5110-3CT
- Kované provedení

s 46 mm, 6hr.

10 3/8



10 3/8

Made in Germany

4685-3, EAN-No. 4000896230730

12.5 1/2

### 1/2" Poháněcí nářadí CLAAS

- K ručnímu ovládní předřazených nástrojů pro CLAAS JAGUAR, např. ORBIS, PICK UP, DIRECT DISC a CORIO CONSPEED
- 3 magnety zaručují bezpečné připevnění u rychlospojky
- Precizní umístění nástroje u rychlospojky
- Ušetří druhou pracovní sílu díky samostatnému otáčení pomocí ráčny 12,5 mm (1/2") (např. HAZET 916HP)
- Možné snadné otáčení předřazeného nástroje
- Bezpečné ovládní nástroje mimo oblast nebezpečí
- Lehký hliníkový nástroj
- Speciálně přizpůsobený požadavkům použití na poli
- Průměr: 118 mm
- Délka (celková): 65,5 mm



12.5 1/2

**Usnadňuje práci např. adaptéru na kukuřiči CLAAS!**



Made in Germany



Nástroj s profilem vhodným k rychlospojce



Nasazení nástroje



Bezpečné držení pomocí vsazených magnetů

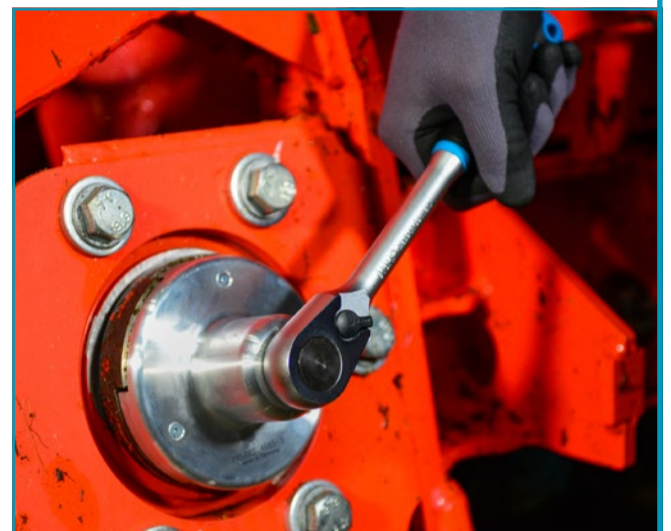

Ovládní pomocí ráčny díky 4hr. uchycení 12,5 mm (1/2")



2168-1, EAN-No. 4000896223251

12.5 1/2

### 1/2" Nářadí k povolování palivového filtru

- K povolování krytů palivového filtru u stavebních a zemědělských strojů
- Snadné ovládní čtyřhranem 12,5 mm (1/2")
- Pro např.: CLAAS Torion, LIEBHERR kolový nakladač a také kolový nakladač s normou spalín Euro 6 a motory LIEBHERR, JOHN DEERE - traktory řady 6M, 6R - traktory řady 7R - sklízecí mlátička řada T - sklízecí mlátička řada W - postřikovač, samopojízdný R403, R4040L, R4050L - buldozer 700K - Deere bagr 210G LC - sklízeč 1070G, 1170G - vyvážecí vůz 1110G, 1210G, 1510G - pásový lesní jeřáb 2154G, 2154G - nakladač kulatiny 2156G, 2156G LC - lesní jeřáb, namontovaný závěsně 337E, 437E - kolový nakladač 524K, 524K-II, 524L, 544K, 544L - postřikovač - Hagie STS 10, STS 12 - Mazzotti MAF



12.5 1/2

**Jednoduché povolování a utahování i ve zúženém prostoru!**

Made in Germany



4685

### Vytlačovač výstupkových klínů

- Bezpečné vyrazení výstupkových klínů z ozubených kol na zemědělských strojích

4685-1, EAN-No. 4000896222889

### Vytlačovač výstupkových klínů - rovný

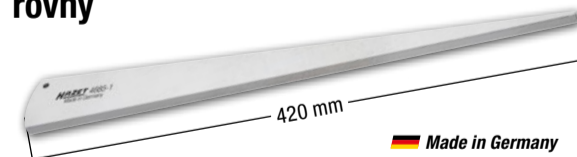

Made in Germany

4685-2, EAN-No. 4000896222896

### Vytlačovač výstupkových klínů - zahnutý



Made in Germany



4685-4, EAN-No. 4000896231126

12.5 1/2

### 1/2" Trubkový nástrčný klíč

- K demontáži / montáži víceprstých separačních systémů u řezných nástrojů kombajnů od CLAAS, LEXION, TUCANO a AVERO
- Je možné ovládní víceprstých separačních systémů skrz velmi úzký otvor u přírodního bubnu
- Snadný pohon čtyřhranem pomocí ráčny 12,5 mm (1/2") (např. HAZET 916HP)
- Možné uplatnění točivých momentů u víceprstých separačních systémů
- S 6hr výstupem: s 24 mm

**Demontáž / montáž pouze s jedním nástrojem!**



s 24 mm

Made in Germany



2171-8Lg, EAN-No. 4000896203703

125 1/2

### 1/2" Řetěz na olejový filtr užitkových vozidel, otevřený

- Rozsah upnutí 50–150 mm
- Pro uvolňování olejových filtrů a pro ovládání kartuší sušičů vzduchu
- **Obzvlášť upravený pro stísněné prostory**
- **Otevření řetězu na olejové filtry umožňuje použití i na místech, na která nelze na základě konstrukčního řešení dosáhnout ovládacím nářadím**

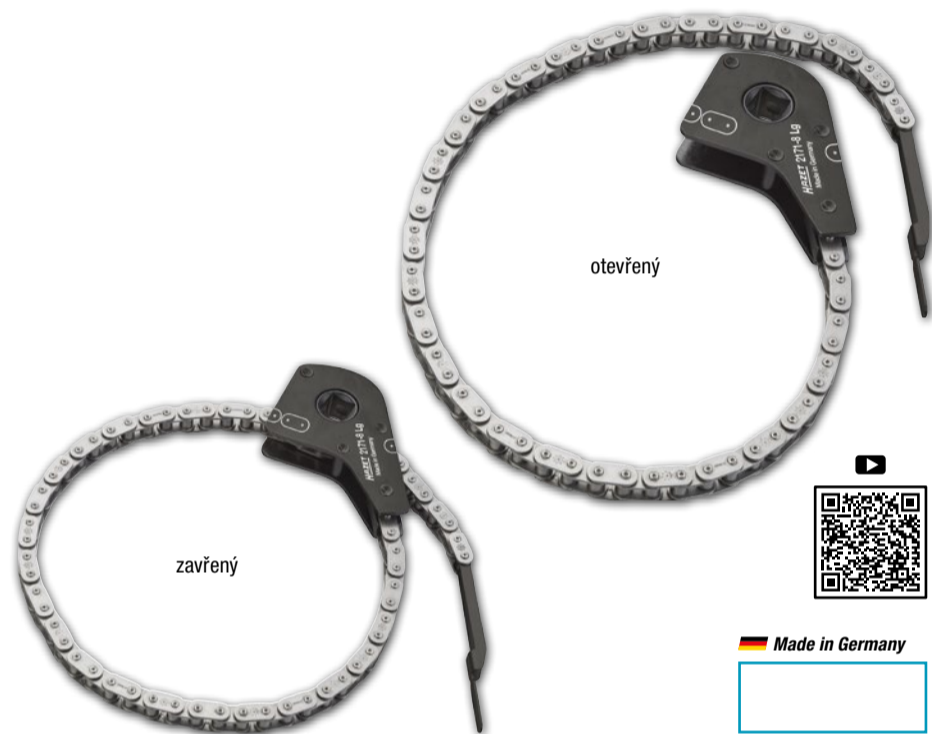

4800/6, EAN-No. 4000896216482

6

### Tester chladicích systémů pro zemědělské stroje

- Kontrola netěsností v chladicích systémech a topných okruzích
- 4800-1 pumpa pro natlakování chladiče do 2,5 bar
- 4800-2 mezikus flexibilní hadice
- 4800-3 adaptér chladiče pro **AMAZONE** Pantera, **CLAAS** Jaguar · Lexion · Scorpion · Ares · Atlas · Ceres, **FENDT**, **MASSEY FERGUSON** s nádrží č. 180224M92 a 4296015M1, **CASE** Quadtrac · Magnum
- 4800-4A adaptér chladiče pro **CASE** Puma · SBS · LBS · Optum · Maxxum · CVX, **NEW HOLLAND** TVT · T7, T7 Elite Pack · T6, **FENDT** Vario r. v. 2000 → kombajny řady L, **CLAAS** Arion · Axion, **DEUTZ** motory 3,6 PowerPack · BF6M1013FC · TCD2013L6 2V a 4V Genset 250kV
- 4800-5A adaptér chladiče pro **FENDT** Farmer 300 r. v. 1988 → · typ 500 · typ 700 · Vario r. v. 1988 → 2000
- 4800-20 adaptér chladiče pro **CLAAS** Xerion · Tucano a rovněž všechny nové stroje **CLAAS** s vyrovnávací nádrží **MERCEDES-BENZ**
- Přřazení typů vozidel: [www.hazet.de](http://www.hazet.de) → Poradce pro použití → Adaptér chladiče 4800



Vhodné pro všechny výrobce!

Poradce pro použití



Made in Germany



197-4, EAN-No. 4000896214235

### Vana k zachycení oleje z nápravy u užitk. vozidel, 3 l

- **Bezpečné zachycení oleje vytékajícího z nápravy při demontáži nebo opravě náprav s nástrčnou hlavici u nákl. vozidel a zemědělských strojů**
- Vůči chemikáliím odolný, nerozložitelný plast s hladkým povrchem odolným proti oděru
- Rozměry (d x š x v): 310 x 240 x 160 mm



2150-1, EAN-No. 4000896144129

### Rýsovací jehla

- **K označení kovů a jiných materiálů s hladkými povrchy**
- Tvrdkov pro dlouhodobé použití
- S upevňovací přičtykou
- Délka (celková): 150 mm



839-1, EAN-No. 4000896035670

### Zkoušečka napětí

- 220–250 V podle DIN VDE 06800-6
- Břit s drážkou s dutým výbrusem
- Velmi dlouhá rukojeť: 92 mm
- Se závěsem
- Defektní žárovku Soffitte nelze podle VDE vyměnit
- Délka (celková): 150 mm
- Plochý profil: 0,5 x 2,8 mm



Made in Germany

9040Lg-3/2, EAN-No. 4000896206339



### Ofukovací pistole

- Vč. 90° boční trysky **1** a Venturiho trubice **2**
- K čištění těžko přístupných míst na strojích, vozidlech a zemědělských strojích
- Speciálně se hodí k čištění sendvičových chladičů
- Izolace trysky v oblasti rukojeti proti ochlazení
- Venturiho tryska (54 mm) pro zvýšení výkonu
- 90° boční tryska (32 mm) k čištění sendvičových chladičů
- Tlak (max.): 12 bar
- Ergonomická rukojeť
- Spojovací konektor (vč.): jmenovitý rozměr 7,2
- Průměr hadice (doporučený): 10 mm
- Provozní tlak: 6,3 baru
- **Délka (celková): 1 085 mm**
- Spotřeba vzduchu: 450 l/min (7,5 l/sec)
- Hmotnost (netto): 0,31 kg

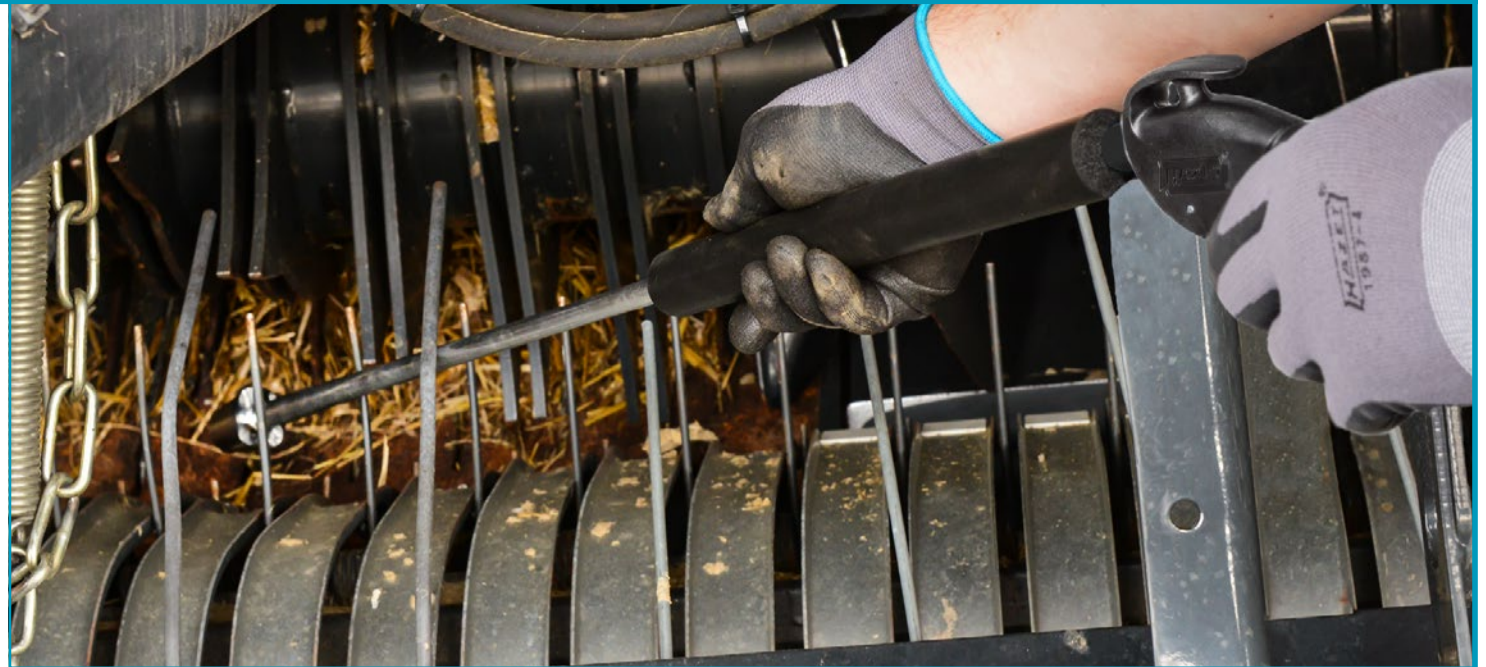

**1** D = 32 mm

**2** D = 54 mm

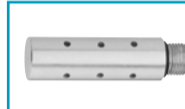

**1 085 mm – extra dlouhé!**

9040Lg-3-01, EAN-No. 4000896241514

### Venturiho trubice

- **100% zvýšené množství výstupního vzduchu díky Venturiho efektu**
- K ofukování strojů, nákladních prostor a budov v oblasti průmyslu, agro a řemesel
- Volitelná Venturiho trubice pro 9040-4 a 9040Lg-3/2



9040Lg-3-02, EAN-No. 4000896241521

### Boční tryska 90°

- **Tryska umožňuje boční ofukování**
- Čištění sendvičových chladičů a v jiných těžko dostupných oblastech
- Volitelná boční tryska pro 9040-4 a 9040Lg-3/2



9040P-1, EAN-No. 4000896209545

### Ofukovací pistole 100 mm

- K rychlému odstranění špon nebo jiných cizích těles, zvláště na špatně přístupných místech
- Standardní tryska se zahnutou trubicou (Ø 8 mm)



9040-7, EAN-No. 4000896153404

### Spirálová hadice 7,62 m

- Polyuretan
- Vnitřní Ø: 6,35 mm
- Otočný kloub 360° na připojovacím kusu
- Trhací tlak podle DIN: 55,1 baru / 800 PSI
- Pracovní tlak: 10 bar

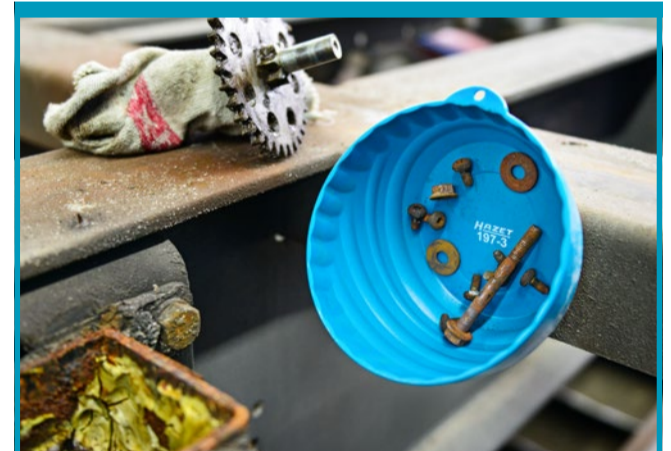
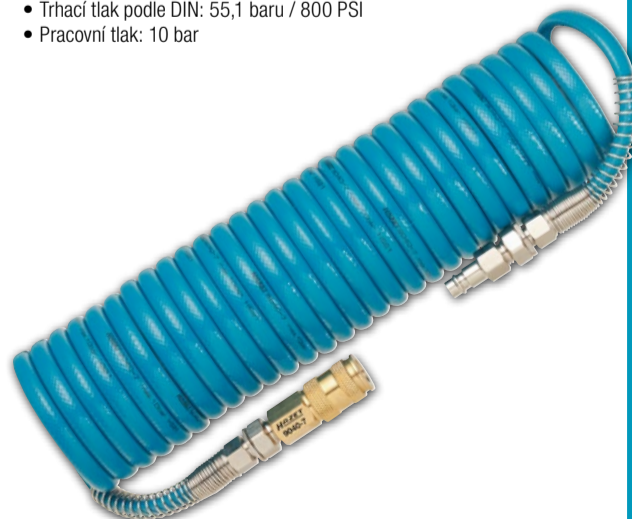

197-3, EAN-No. 4000896158584

### Magnetická miska

- **K uložení malých dílů, např. šroubů atd.**
- S magnetem k upevnění, např. na dílenský vozík, stěny dílny, zdvihací plošiny atd.
- Průměr: 150 mm





“  
**Skvělá kvalita a vysoký výkon v kompaktním způsobu provedení, to jsou ty nejlepší prodejní argumenty pro naše nové rázové utahováký!**  
 ”

*Fabian - Pracovník odbytu  
 Během svého studia pracoval v pneuservisu.  
 Tam si velmi oblíbil naše pneumatické stroje.*

## Twin Effect – Větší výkon v kratší době!

- Maximální efektivita díky směřodaté "HAZET Twin Turbo technologii" umožňuje vysoké utahovací momenty při kompaktním způsobu konstrukce
- Inovativní 8 lamelový vzduchový motor s o 25 % vyšším výkonem úderu zaručuje maximální točivý moment
- Vysoká trvanlivost a vysoká efektivita při použití v průmyslu a automobilovém průmyslu

- Vyšším výkonem ovlivní rychlejší povolání šroubového spoje při šroubování a tím je dvakrát tak efektivní.

**Výhoda:**  
 Úspora času, protože pracovní postup je rychleji ukončen a tím se spotřebovalo méně vzduchu = úspora nákladů!

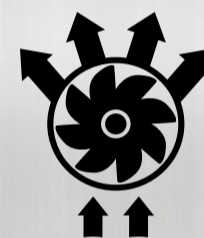

**Twin Turbo**  
 Technology by HAZET



9012ATT, EAN-No. 4000896234738

### 1/2" Otočný rázový utahovák

- Povolovací moment (max.): 550 Nm\*
- Manipulace se šroubením u brzdového třmenu a u jiných těžko dostupných případů šroubů v oblasti řízení, tlumičů nárazů, převodovek
- Kolem vlastní osy nastavitelná rukojeť / spouštěč k optimální manipulaci umožňuje zacházení v každé poloze
- Inovativní otočný mechanismus pro rozšířenou oblast použití zaručuje skvělou dostupnost
- Nízké vibrace
- Obsluha jednou rukou pro leváky a praváky
- Otáčky: 8 000 ot./min
- Hmotnost (netto): 1,3 kg
- Spotřeba vzduchu: 113 l/min (1,9 l/sec)
- Spojovací konektor (vč.): jmenovitý rozměr 7,2

**Krátká, kompaktní,  
 zahnutá konstrukce –  
 jen 70 mm!**



Otočná hlava 120°



Otočná rukojeť 360°



**NOVINKA!**

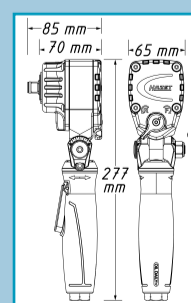

\* Stanoveno se šrouby velikosti M32



## Twin Turbo (TT) Rázový utahovák

- Odvětrání přes rukojeť směrem dolů
- Chod vpravo/vlevo: dvoustupňový (chod vpravo), jednostupňový (chod vlevo)
- Nízké vibrace



9012TT, EAN-No. 4000896226924 **12<sup>5</sup> 1/2"**

### 1/2" Rázový utahovák

- Povolovací moment (max.): 2 200 Nm
- Otáčky: 8 300 ot./min
- Hmotnost (netto): 1,6 kg
- Spotřeba vzduchu: 147,2 l/min
- Spojovací konektor (vč.): jmenovitý rozměr 7,2



**Extra krátký – jen 128 mm!**

9013TT, EAN-No. 4000896227143 **20 3/4"**

### 3/4" Rázový utahovák

- Povolovací moment (max.): 4 100 Nm
- Otáčky: 5 200 ot./min
- Hmotnost (netto): 4,5 kg
- Spotřeba vzduchu: 243,5 l/min (4.1 l/sec)
- Odnímatelný ruční třmen, nastavitelný o 360°
- Spojovací konektor (vč.): jmenovitý rozměr 7,2



**Extra krátký – jen 184 mm!**

9014TT, EAN-No. 4000896234684 **25 1"**

### 1" Rázový utahovák

- Povolovací moment (max.): 4 100 Nm
- Otáčky: 5 200 ot./min
- Hmotnost (netto): 4,6 kg
- Spotřeba vzduchu: 235 l/min (3,9 l/sec)
- Odnímatelný ruční třmen, nastavitelný o 360°
- Spojovací konektor (vč.): jmenovitý rozměr 10



**Super silný a příruční!**



## Twin Turbo (LGTT) Rázový utahovák s dlouhým vřetenem

- Dlouhé vřeteno k dosažení na hluboko uložené šrouby
- Odvětrání přes rukojeť směrem dolů
- Vysoká trvanlivost a vysoká efektivita při použití v průmyslu a automobilovém průmyslu
- Nízké vibrace
- Obsluha jednou rukou pro leváky a praváky
- Odnímatelný ruční třmen, nastavitelný o 360°

9013LGTT EAN-No. 4000896232277 **20 3/4"**

### 3/4" Rázový utahovák · 186 mm

- Povolovací moment (max.): 3 800 Nm\*
- Délka vřetene: 186 mm
- Otáčky: 5 200 ot./min
- Hmotnost (netto): 5,5 kg
- Spotřeba vzduchu: 243 l/min (4 l/sec)
- Spojovací konektor (vč.): jmenovitý rozměr 7,2



\* Stanoveno se šrouby velikosti M32

9014LGTT EAN-No. 4000896234677 **25 1"**

### 1" Rázový utahovák · 240 mm

- Povolovací moment (max.): 3 850 Nm\*
- Délka vřetene: 240 mm
- Otáčky: 4 600 ot./min
- Hmotnost (netto): 5,9 kg
- Spotřeba vzduchu: 235 l/min (3,9 l/sec)
- Spojovací konektor (vč.): jmenovitý rozměr 10

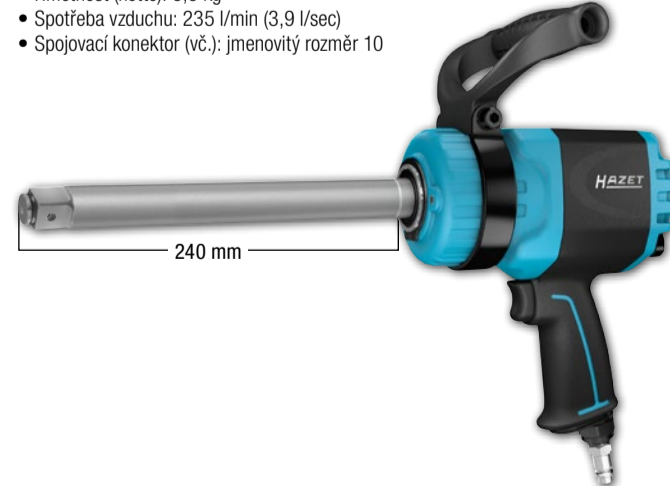

\* Stanoveno se šrouby velikosti M32

9041-1, EAN-No. 4000896147076

## Měřič tlaku v pneumatikách

- Rukojeť s ovládací páčkou a výpustným tlačítkem (pro jednoruční obsluhu)
- Hadice s integrovanou momentovou nástrčnou spojkou
- Měřicí rozsah manometru: 0 – 12 bar (dělení: 0,1 bar)
- Flexibilní hadice, délka: 400 mm
- Vzduchová přípojka vstup: vnitřní závit 12,91 mm (1/4")
- Spojovací konektor (vč.): jmenovitý rozměr 7,2



9042P-4, EAN-No. 4000896209613

## Pistole na karoserie pro ochranu podvozku a utěsnění dutých prostor

- Hodí se pro vodní nebo olejové kapaliny
- Oblast použití: -10°C až +80°C
- Provozní tlak (max.): 16 bar
- Spotřeba vzduchu s hadicí pro duté prostory: 180 l/min při 8 bar
- Trysky z oceli / plastu
- Spojovací konektor (vč.): jmenovitý rozměr 7,2



Včetně kovové sací trubky, trysky a hadice pro duté prostory!



9042N-1, EAN-No. 4000896176472

## Mazací lis, pneumatický

- Nastavitelná rukojeť 360°
- Kontinuální doprava tuku
- Plnění mazací kartuší, volným tukem nebo přes výdejní stojan
- Objem náplně (cca): 400 ml
- Spotřeba vzduchu: 230 l/min
- Nylonová hadice: 230 mm
- Kovová trubka: 172 mm
- Hmotnost (netto): 2,0 kg
- Spojovací konektor (vč.): jmenovitý rozměr 7,2



9040-4, EAN-No. 4000896176236

## 2cestná ofukovací pistole

- Volitelná přípojka vzduchu na hlavě nebo rukojeti
- Regulátor tlaku
- Vyměnitelné trysky (ocel)
- Krátká tryska pro omezené prostory
- Hliníkové tělo
- Spojovací konektor (vč.): jmenovitý rozměr 7,2



Včetně trysky o délce 112 mm!

9033P-8, EAN-No. 4000896190515

## Hlubková bruska

- Pro dělení plechu a oceli
- Rychlé nastavení krytu bez použití nářadí
- Knoflík k zablokování pohonu pro jednoduchou výměnu kotouče
- Malá konstrukční výška
- Spojovací konektor (vč.): jmenovitý rozměr 7,2
- Provozní tlak: 6,3 baru
- Rukojeť izolující proti chladu
- Délka (celková): 371 mm
- Hmotnost (netto): 1,7 kg
- Vč. 1 dělicího kotouče (100 x 0,8 x 9,53 mm)



9033P-08/25, EAN-No. 4000896201402

## Sada rozbrušovacích kotoučů, 25dílná

- Vhodné pro hlubkovou brusku 9033P-8
- Rozměry (d x š x v): 100 x 0,8 x 9,53 mm



9033N-4, EAN-No. 4000896210183

## Pásová bruska

- Plynulá regulace otáček regulátorem otáček na hřbetu rukojeti
- Pro úzké plochy (šířka pásu 10 mm)
- Vč. tří brusných pásů 330 x 10 mm (zrnitost 80, 100, 120)
- Aretace pro rychlou výměnu pásů
- Automatické seřízení pásu
- Chod pásu otočný o 360°
- Vč. zahnutého klíče pro jemné seřízení pásu a nastavení úhlu v rukojeti
- Spojovací konektor (vč.): jmenovitý rozměr 7,2
- Rukojeť izolující proti chladu
- Délka (celková): 291,4 mm
- Hmotnost (netto): 0,81 kg



Regulace otáček!  
Výkon: 420 W

9033

## Sada brusných pásů

- Brusné pásy 330 x 10 mm
- Obsah balení 10 kusů

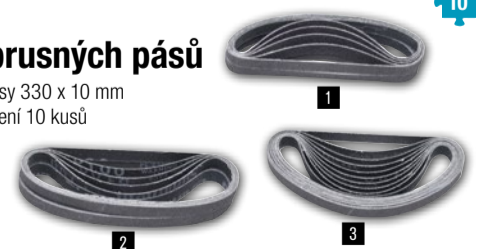

HAZET No.	Č.	Zrnitost	EAN-No. 4000896 +
9033-480/10	1	80	139101
9033-4100/10	2	100	139118
9033-4120/10	3	120	139125

## Chceš ještě větší výkon?

→ Pak uvolni svůj šroubový spoj 1/2" nyní s naší výkonnou inovací 3/4". Jak to jde: Vezmi například náš rázový utahovák 3/4" 9013M a nasad' náš adaptér 1003S-1 na 4hr.

Na druhou stranu pak nasad' některou z našich nových nástrčných hlavice s 17 nebo s 19 mm s novým 6hr. uchycením a začni!

→ Vývoj a výroba:  
 Made in Germany!

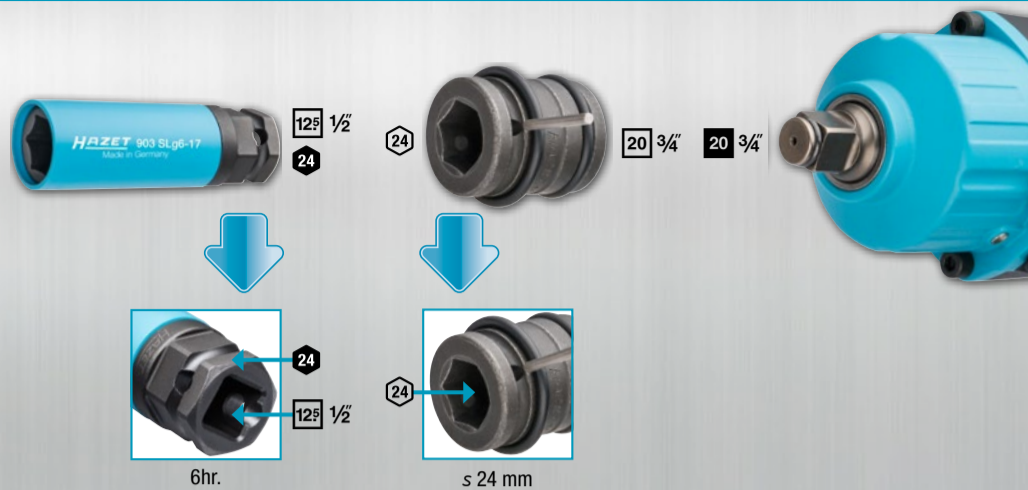

### 903SLg6

#### Nástrčná hlavice pro rázový, strojový utahovák (6hr.)

- Ovládání adaptérem pro rázový a strojový utahovák např. HAZET 1003S-1 nebo nástrčným klíčem s 24 mm umožňuje vysoké přenosy síly
- Lepší uvolňování kolových šroubů s těžkým chodem možným použitím rázového utahováku 20 mm (3/4")
- Speciálně se hodí pro dodávková vozidla a lehká nákladní vozidla, jako např. FIAT Ducato, MERCEDES-BENZ Sprinter
- Na nástrčné hlavici umístěný vnější 6hr. umožňuje adaptaci na pohon 20 mm (3/4")
- Plastové opláštění chrání ráfek před poškrábáním

### 903SLg6



Made in Germany

HAZET No.	S mm	EAN-No. 4000896 +
903SLg6-17	17	223596
903SLg6-19	19	223589

### 903SLg6/5,

EAN-No. 4000896223602

#### Sada



Made in Germany

### 985S

#### 1/2" Nástrčná hlavice pro rázový, strojový utahovák

- Krátké provedení
- S otvorem pro pojistný kolík nebo pojistnou pružinu a drážkou pro O-kroužek
- Povrch: fosfátovaný, olejovaný
- DIN 3124, ISO 2725-2



Made in Germany

HAZET No.	S mm	EAN-No. 4000896 +
985S-22	22	218219
985S-24	24	218226

### 900SLg6-24,

EAN-No. 4000896232789

#### 1/2" Adaptér pro rázový a strojový utahovák se 6hr.

- Povrch: fosfátovaný, olejovaný
- K manipulaci s maticemi kol u malých nákladních automobilů nebo dodávek jako např. FIAT Ducato, PEUGEOT Jumper



Made in Germany

### 1007S-7/4, 1003S-07

#### Adaptér pro rázový a strojový utahovák

- Na základě enormní síly pohonu 20 mm (3/4") dochází k vysokému zatížení a zesílenému opotřebení pohonu 12,5 mm (1/2"). Díky 6hr. adaptaci je pohon 12,5 mm (1/2") vyměnitelný a adaptér je proto mnohostranně využitelný!
- S výměnnou zásuvnou čepelí 12,5 mm (1/2")
- Pro strojní manipulaci
- S otvorem pro pojistný kolík nebo pojistnou pružinu a drážkou pro O-kroužek



**Řešitel problému**

Made in Germany

HAZET No.	Označení	EAN-No. 4000896 +
1007S-7/4	Adaptér pro rázový a strojový utahovák	215416
1003S-07	Výměnná zásuvná čepel 1/2"	215409

### 985S/11, 990S/11

#### Sada nástrčných hlavice pro rázový, a strojový utahovák

- 20 mm (3/4") pohon umožňuje přenos velkých uvolňovacích sil
- Pro šroubové spoje např. u podvozků, na brzdových systémech (nosičích brzd), motorech a tlumičích
- Pohon volitelně s 12,5 (1/2"), 24 mm nebo s adaptérem HAZET 1003S-1
- S otvorem pro pojistný kolík nebo pojistnou pružinu a drážkou pro O-kroužek



**20 3/4" Nástrčný otvor umožňuje přenos velkých uvolňovacích sil!**

Made in Germany

HAZET No.	Výstup	Velikosti	EAN-No. 4000896 +
985S/11	○	Velikosti 14, 17 a 19 v krátkém a dlouhém provedení	211951
990S/11	○	Velikosti 14, 16 a 18 v krátkém a dlouhém provedení	162406

### 900SZ6/11, EAN-No. 4000896225378

#### 1/2" Sada nástrčných hlavice pro rázový, strojový utahovák

- Půlcoulový nástrčný klíč s volitelným pohonem 3/4"
- pomocí sady obsahující adaptér
- s 19 · 21 · 22 · 24 · 27 · 30 · 32 · 36 mm



**Včetně vložky z měkké pěny!**

Made in Germany



„Po utažení se uvolní, to už neplatí.“ Díky momentovému klíči HAZET jsem při utahování šroubení vždy na bezpečné straně!

Leo - Pracovník výroby  
Již jako mladík v otcově dílně používal nástroje HAZET.

5145-3CT, EAN-No. 4000896218929

20 3/4"

### 3/4" Momentový klíč 300–800 Nm

- Již není nutné žádné pootáčení zpět!
- Přesnost  $\pm 3\%$  z hodnoty stupnice (ve směru manipulace pro utahování doprava)
- Se sériovým číslem a certifikátem
- Délka (celková): 1 271 mm
- Dělení: 2,5 Nm



**Bestseller!**

Made in Germany



5000-3CT

6.3 1/4" 12.5 1/2"

### Momentový klíč 2,5–400 Nm

- Již není nutné žádné pootáčení zpět!
- Přesnost  $\pm 3\%$  z hodnoty stupnice (ve směru manipulace pro utahování doprava)
- Se sériovým číslem a certifikátem



Made in Germany

HAZET No.	Rozsah momentu Nm	l mm	Dělení Nm	EAN-No. 4000896 +
5108-3CT	2,5– 25	234	0,25	218882
5120-3CT	10 – 60	320	0,50	218905
5122-3CT	40 – 200	519	1,00	219001
5123-3CT	60 – 320	628	2,00	218998
5143-3CT	100 – 400	790	2,50	235407



6000-1CT

20 3/4" 25 1"

### Momentový klíč 400–1600 Nm

- Již není nutné žádné pootáčení zpět!
- Přesnost  $\pm 3\%$  z hodnoty stupnice (ve směru manipulace pro utahování doprava)
- Se sériovým číslem a certifikátem
- Vč. tašky pro bezpečné uchování



Made in Germany

HAZET No.	Rozsah momentu Nm	l mm	Dělení Nm	EAN-No. 4000896 +	
6150-1CT	400–1000	1788	5	24,2–61,0	141067
6160-1CT	600–1600	2455	5	26,1–70,1	155316

**Speciálně pro nápravy!**



4672-11, EAN-No. 4000896135561

### Systém pro odblokování kabelů

- Namontovaných u **MERCEDES-BENZ** Actros, Antos, Aorcs
- Pro odblokování plochých kontaktů bez poškození
- Poruchy v důsledku chybných spojení lze rychle, bez námahy a profesionálně odstranit
- S vytahovacím šoupátkem na ochranu čepelí a k zamezení poraněním
- MCP 1,5 mm / šířka kontaktu 1,5 mm
- Kvalita od přímého dodavatele – Made in Germany

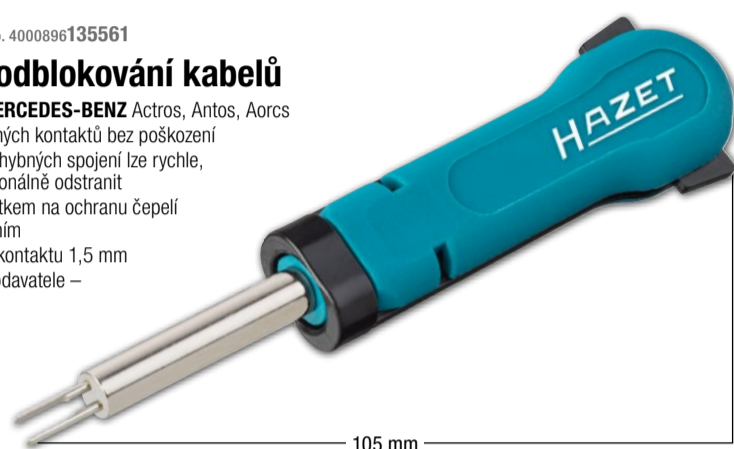

105 mm

**K odblokování zástrček HDSCS!**

Made in Germany

1862N, EAN-No. 4000896242627

### Odizolovací kleště • automatické

- Automatický systém snímání, není nutné nastavení na kabelový průřez
- Použití: Odizolování flexibilního vedení (svazek) a masivních vodičů Ø 0,2 až 6,0 mm<sup>2</sup> příp. AWG 24 – 10
- Optimálně umístěný boční nůž do 2,5 mm<sup>2</sup>
- Nastavitelný podélný doraz: 6 – 15 mm
- Připevňovací zařízení na konci rukojeti
- Vyměnitelné čepele
- Ne pro práce u nebo v blízkosti dílů, které jsou pod elektrickým napětím



165 mm

Made in Germany

4650-1, EAN-No. 4000896022014

### Kyselinoměr

- Ke kontrole obsahu kyseliny v elektrolytu baterie
- S hustoměrem
- Stabilní plastový kryt - výrazně snížené nebezpečí zlomení oproti skleněným krytům



280 mm



Made in Germany

4670-9/5, EAN-No. 4000896205042

### Systém nářadí pro odblokování kabelů UV

- Zaručuje odblokování nejběžnějších kontaktů užitkových vozidel bez poškození
- Poruchy v důsledku chybných spojení lze rychle, bez námahy a profesionálně odstranit
- S vytahovacím šoupátkem na ochranu čepelí a k zamezení poraněním
- Kvalita od přímého dodavatele – Made in Germany



**Pro odblokování plochých kontaktů bez poškození!**

Made in Germany

4650-3, EAN-No. 4000896102051

### Šroubovák na zátky baterií

- Speciální délka umožňuje univerzální použití i u malých konstrukčních výšek
- K zašroubování a vyšroubování zátek baterie
- Profil je dimenzován pro zátky baterie
- T-rukojeť z plastu
- Povrch: chromovaný
- Šířka šroubováku: 14,5 mm
- Výška šroubováku: 1,7 mm



95 mm

Made in Germany

4650-4, EAN-No. 4000896022038

### Čistící kartáč na póly a svorky

- Čištění pólů a svorek baterií
- S ochranným krytem
- Také vhodný pro sekačky na trávu, sněhové frézy, atd.



120 mm



Made in Germany



2152N/3, EAN-No. 4000896204151

### Elektronická sada

- Pro hledání závad na elektronických součástkách
- **Měřicí rozsah 3 – 48 V**
- Ukazatel napětí LED: 5, 12, 24, 48 V
- Ukazatel polarity: LED pro plus nebo minus, střídavé napětí se současně svítícími LED
- Navíc krokosvorka a zkušební hrot k nasazení
- Délka kabelu: 1 300 mm
- Zkušební hrot, zapichovací jehla s posuvnou mechanikou



3



“  
**Na celém světě máme ten jediný seřiditelný vysokovoltový momentový klíč. Bezpečný, spolehlivý a Made in Germany!**  
 ”

*Marcel - Management produktů  
 Zajímá se o elektromobilitu a obnovitelné energie.*

## 5000KV Momentový klíč

- Spouštění doprava / doleva díky přepínacímu čtyřhranu, díky tomu utahování s nastaveným utahovacím momentem oběma směry – vpravo i vlevo – v rámci uvedené tolerance
- Lze jej znovu seřizovat a kalibrovat
- Možnost oprav momentových klíčů v servisním středisku firmy HAZET
- Dlouhá životnost
- Přesnost díky možnosti demontáže, seřízení, opravy (v případě potřeby), kalibrace, montáže
- Vhodné pro kontrolu zkušebních prostředků
- Trvalé a ekologické
- Jemné dělení stupnice s noniem
- Zablokování proti nechtěné změně nastavené hodnoty
- Bezpečný: hapticky (krátký posun při vypnutí), akusticky (zalamovací prvek)
- Nízká hmotnost pro dobrou manipulaci a práci bez únavy
- DIN EN ISO 6789-2:2017, čtyřhran podle DIN 3120, ISO 1174-1, IEC 60900:2018

**Made in Germany**

HAZET No.	Č.		Rozsah momentu Nm	l mm	Přesnost spouštění %	g	EAN-No. 4000896 +
5108KV	1	10 3/8	2 – 10	275	6	590	235421
5109KV	2	10 3/8	5 – 25	305	4	639	235445
5121KV	3	12 1/2	20 – 120	420	4	1470	233397

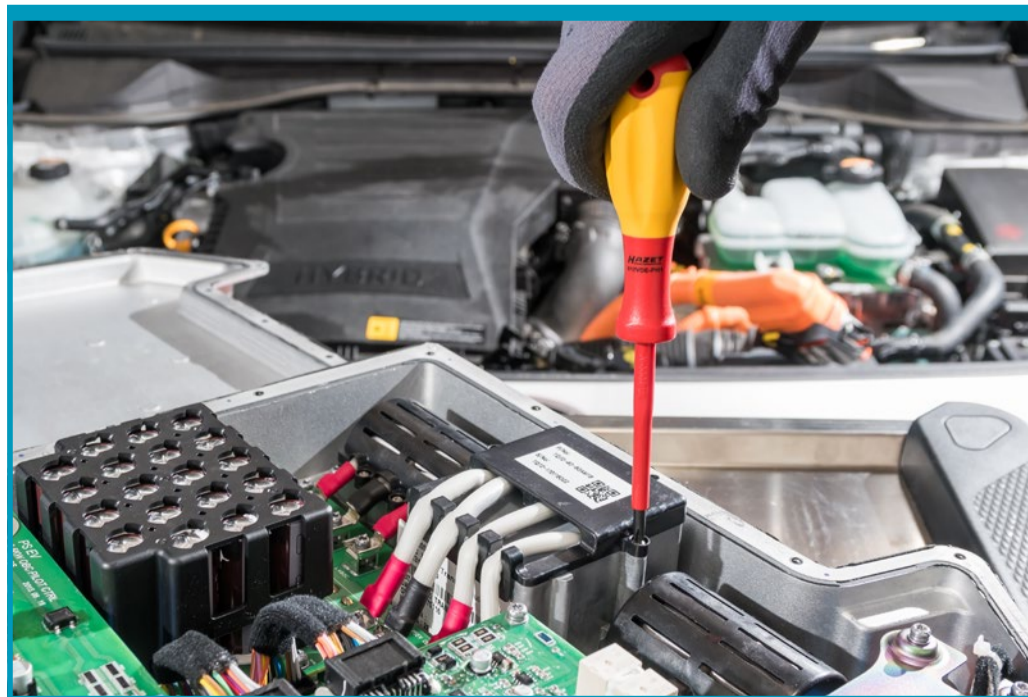
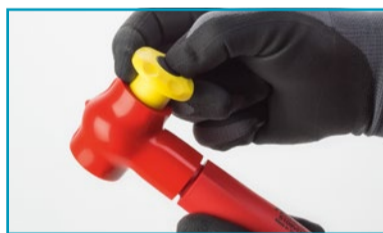

## 810/6VDE, EAN-No. 4000896179329

### Sada elektrikařského nářadí

- Ergonomická 2komponentní rukojeť HAZET (červená/žlutá)
  - Zkoušečka napětí (839-1), 220 – 250 V podle DIN VDE 06800-6
- Obsah (6dílná sada):**
- 810VDE
  - 839-1
  - 810VDE

- 0,4 x 2,5 · 0,6 x 3,5 · 0,8 x 4 mm
- 0,5 x 2,8 mm
- PH1 · PH2



150/39, EAN-No. 4000896239641

## 1/2" Vysokovoltová sada nářadí

- Univerzálně použitelná u všech nákladních aut, autobusů a také zemědělských a stavebních strojů s elektrickým pohonem
- K manipulaci s díly, které vedou napětí, jako např. baterie, kondenzátory nebo rozdělovače
- Použití dvou prodloužení umožňuje namontování a vymontování např. baterie bez problémů a nebezpečí díky speciální izolaci nářadí
- V jedné sadě veškeré relevantní nářadí k manipulaci se šroubením pod napětím
- Maximální bezpečnost díky stálé kontrole kvality nářadí
- Dodání v novém HAZET L-boxxu 136 - všechno nářadí je po ruce
- Pro el. nákladní automobily např. od **MERCEDES-BENZ, MAN, DAF, RENAULT, SCANIA a Volvo**
- Použitelné u elektrických městských autobusů jako např. **MERCEDES-BENZ, MAN, VDL, IVECO, SOLARIS, Volvo, SCANIA, BYD, SILEO, LIKKER, COBUS, MELLOR, KARSAN, IRIZAR, EBUSCO, TEMSA, EURABUS, EASYMILE, NAVJA, LOCAL MOTORS, HEULIEZ**

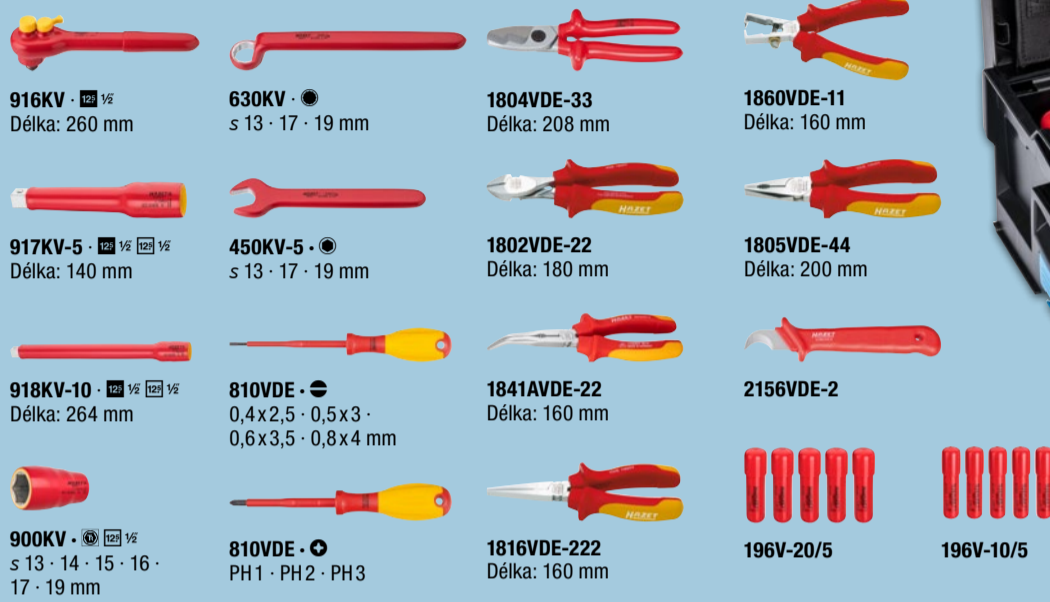

**916KV** · 12½ ½  
Délka: 260 mm

**630KV** · ●  
s 13 · 17 · 19 mm

**1804VDE-33**  
Délka: 208 mm

**1860VDE-11**  
Délka: 160 mm

**917KV-5** · 12½ ½ 12½ ½  
Délka: 140 mm

**450KV-5** · ●  
s 13 · 17 · 19 mm

**1802VDE-22**  
Délka: 180 mm

**1805VDE-44**  
Délka: 200 mm

**918KV-10** · 12½ ½ 12½ ½  
Délka: 264 mm

**810VDE** · ●  
0,4x2,5 · 0,5x3 ·  
0,6x3,5 · 0,8x4 mm

**1841AVDE-22**  
Délka: 160 mm

**2156VDE-2**

**900KV** · ● 12½ ½  
s 13 · 14 · 15 · 16 ·  
17 · 19 mm

**810VDE** · ●  
PH1 · PH2 · PH3

**1816VDE-222**  
Délka: 160 mm

**196V-20/5**

**196V-10/5**



NOVINKA!

L-BOXX



L-Boxx 136

12½ ½ 12½ ½ 12½ ½ 12½ ½ 39

179NX-7/70KV, EAN-No. 4000896235483

## Dílenský vozík *Assistent* se 70 kusy profesionálního vysokovoltového nářadí

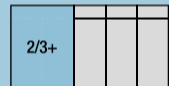

Made in Germany



**Sada plochých klíčů · s ochrannou izolací**  
**163-542/18**  
● 450KV · 7 - 19 · 22 · 24 · 27 · 30 · 32 mm

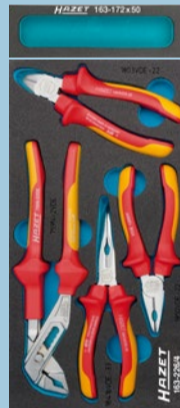

Made in Germany  
**Vložka z měkké pěny s přihrádkami na drobné součásti**  
**163-172 x 50**

**Sada kleští · s ochrannou izolací**  
**163-226/4**  
● 759N-2VDE ·  
1803VDE-22 · 1841BVDE-33 ·  
1850VDE-22



**Sada nástrčných klíčů · s ochrannou izolací**  
**163-545/41**  
● 8816 KV  
● 8801K-KV · 5 · 6  
● 8808LG-8 KV · 10 · 12  
● 8821KV · 3 · 5  
● 880KV · 6 - 20 · 22 mm  
● 8802KV-T10 · 8802 KV-LG ·  
T15 · T20 · T25 · T27 · T30 · T40 · T45 · T50

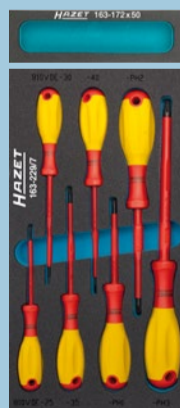

Made in Germany  
**Vložka z měkké pěny s přihrádkami na drobné součásti**  
**163-172 x 50**

**Sada šroubováků · s ochrannou izolací**  
**163-229/7**  
● 810VDE · 0,4 x 2,5 · 0,5 x 3 ·  
0,6 x 3,5 · 0,8 x 4 mm  
● 810VDE-PH 1 · PH 2 · PH 3



NOVINKA!

Made in Germany

**Dílenský vozík *Assistent***  
**179NX-7-RAL3020**  
Rozměry (d x š x v) 785 x 518 x 1 020 mm

Sortiment

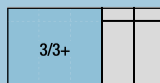



“

**Bez světla to nejde. Světla jsou proto pro mne ty nejrozmanitější a nejzajímavější produkty HAZET!**

”

**Niklas • Obchodnický učeň**  
Přináší světlo do tmavých koutů v prostoru motorů a do své garáže.



**1979F-01,**  
EAN-No. 4000896227815

**Světelný difuzér**

- Nástavec k lepšímu a homogennímu osvětlení prostoru a také k 360° rozptýlení světla
- Aretace nástavce pomocí bajonetového uzávěru



**1979F-02,**  
EAN-No. 4000896227808

**Magnetický držák**

- Dodatečné povrstvení magnetu chrání před poškozením podkladů
- Aretace pomocí přiloženého připevňovacího šroubu
- Přídržná síla magnetu (max.): 10 kg



**1979F-03,**  
EAN-No. 4000896227174

**Teleskopický stojan**

- Třínohý stojan umožňuje bezpečné postavení na nejruznějších podkladech
- Možnost pevného nastavení noh a výškové aretace
- Vč. přídatného kabelového vedení u stojanu
- Výška (max.): 185 cm
- Výška (min.): 120 cm
- Nosnost: 30 kg

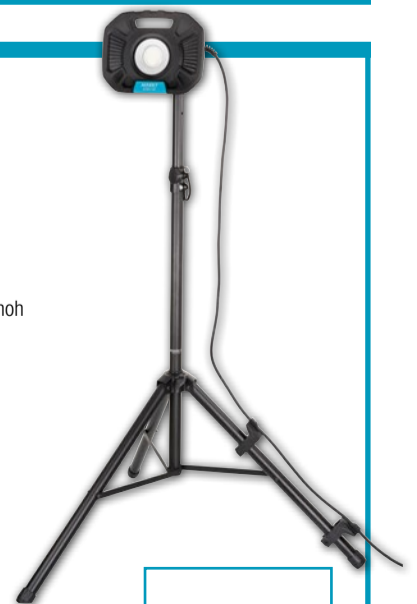

Dodání bez pracovního zářiče

**1979FC-60,** EAN-No. 4000896227822

**LED pracovní zářič 60 W**

- Ideální pracovní / stavební zářič k osvětlení tmavých konstrukčních prostor
- Rovnoměrné osvětlení prostoru: energeticky efektivní technologie SMD LED
- Otočný spínač intenzity světla k plynulému nastavení
- Robustní PU kryt s hliníkovými komponentami po obvodu k lepšímu odvodu tepla
- Vizuální zobrazení výkonu: 4-stupňové
- Stojan: nastavitelný o 90°
- Rozšíření funkčnosti díky 2 přídatným zásuvkám 230 V na zadní straně umožňuje připojení a provoz libovolných dalších přístrojů
- Světelný tok: 600 – 6000 lumenů
- Délka kabelu: 5 m (H07RN) 3 x 1,5 mm<sup>2</sup>
- Stupeň krytí: IP54



**Přináší světlo do tmy!**



Chráněno proti stříkající vodě (IP54)



4-stupňové zobrazení výkonu



O 90° nastavitelný stojan



Bajonetový uzávěr difuzéru





**1979N-71,** EAN-No. 4000896208470

### LED tužková svítilna

- Vysoce efektivní systém reflektorů
- Ovládání s pracovními rukavicemi je bez problémů možné
- LED technika: SMD
- Doba svícení: 4 hod.
- Výkon: 3 W
- Třída ochrany: IP54
- Odolnost proti nárazům: IK07
- Délka (celková): 139 mm
- Včetně baterií 2 x 1,5 voltu (AAA)



NOVINKA!



**1979N-72,** EAN-No. 4000896208487

### LED tužková svítilna

- Plynulé jednoruční zaostřování umožňuje přesný světelný bod až po homogenní umělé osvětlení
- LED technika: SMD
- Doba svícení (30/100 %): 13/4,5 hod.
- Výkon: 3 W
- Třída ochrany: IP54
- Odolnost proti nárazům: IK07
- Délka (celková): 135 mm
- Včetně baterií 3 x 1,5 voltu (AAA)



NOVINKA!



**1979N-82,**  
EAN-No. 4000896227211

### LED kapesní svítilna • USB-C

- Malé provedení pro použití ve stísněných prostorových podmínkách
- K nastavení osvětlení lze stojan nastavovat o 180° a aretovat v 8 stupních
- Silný přídržný magnet potažený pryží na spodní a zadní straně
- LED technika Top světlo: SMD
- LED technika hlavní světlo: COB
- Doba svícení Top světla: 5 hod. (100 %)
- Doba svícení hlavního světla: 2–10 hod. (10–100 %)
- Výkon Top světla: 1 W
- Výkon hlavního světla: 3 W
- Doba nabíjení: 1,5 hod.
- Třída ochrany: IP65
- Odolnost proti nárazům: IK09
- Rozměry (v x š x h): 133 x 65 x 33,8 mm
- Včetně 100 cm USB-C nabíjecího kabelu (bez síťového zdroje USB)



NOVINKA!



**1979-11,**  
EAN-No. 4000896235254

### LED tužková svítilna • USB-C

- Malá kompaktní svítilna LED s vysokým světelným výkonem
- Plynulé stmívání - optimální přizpůsobení světla
- Silné integrované přídržné magnety na zadní straně krytu
- LED technika Top světlo: SMD
- LED technika hlavní světlo: COB
- Doba svícení: 2,5 hod.
- Výkon Top světla: 1 W
- Výkon hlavního světla: 2 W
- Třída ochrany: IP65
- Odolnost proti nárazům: IK09
- Rozměry (v x š x h): 180 x 25 x 18 mm
- Včetně 100 cm USB-C nabíjecího kabelu (bez síťového zdroje USB)



NOVINKA!



**1979W-11/3,** EAN-No. 4000896235247

### Sada LED tužkových svítilen, bezdrátové nabíjení

- Obsah:**
- 2 x 1979W-11 tužková svítilna
  - 1979WP-2 nabíjecí pad pro 2 svítilny
  - Vč. 100 cm USB-C kabelu a 2 A/5 V síťové zástrčky



3



Vč. nabíjecího kabelu + síťového zdroje pro pad



**1979NW/3,** EAN-No. 4000896235261

### Sada inspekčních svítilen LED, bezdrátové nabíjení

- Obsah:**
- 1979W-11 tužková svítilna
  - 1979W-82 kapesní svítilna
  - 1979WP-2 nabíjecí pad pro 2 svítilny
  - Vč. 100 cm USB-C kabelu a 2 A/5 V síťové zástrčky



3



Vč. nabíjecího kabelu + síťového zdroje pro pad



# HIGH-TECH ENDOSKOP V KOMPAKTNÍM DESIGNU

Porovnání: Rozlišení displeje aktuální sondy (vlevo) s novou sondou



320 x 240 pixelů



800 x 480 pixelů

Zoom: 3-nás.



5 palcový displej vhodný i pro sluneční světlo

Dotykový displej



Jednoduchá manipulace

## Videoendoskop

- Rozlišení displeje: 800 x 480 pixelů
- 8-stupňové nastavení jasu (5 + 3 Boost)
- Zobrazení kapacity akumulátoru
- Možnost zobrazení časové značky
- Záznam fotografií a videí
- Možnost zrcadlení a negativního zobrazení obrazu kamery
- Možnost označení fotografií
- Přenos dat: USB-C
- Nabíječka: USB nabíjecí adaptér DC-5V/3 A

## High-Tech endoskop v kompaktním designu!



Otočný do jakékoli polohy



Otočná magnetická nožka, nastavitelná o 180°



HDMI port k video výstupu, USB-C k nabíjení, micro SD



S praktickým stojanem



Zapuštěná zástrčka je chráněna před poškozením

4812-21/5S, EAN-No. 4000896238811

### Sada endoskopu s polopružnou sondou · Ø 5,5 mm

- Lepší zobrazení detailů mikroobjektivem Ø 5,5 mm
- Přední kamera: 0°
- Rozlišení: 1 024 x 768 px
- Rozsah zaostření: 10 až 60 mm
- Úhel zaostření: 56°
- Kabel sondy: 1 000 mm
- 4-násobný LED světelný zdroj

**Obsah:**

- Základní přístroj 4812-21
- Sonda 4812-21S
- USB-C k USB-A kabelu
- Hliníkový kufr

**Dobrá čitelnost i při slunečním světle!**



NOVINKA!



4812-21S, EAN-No. 4000896237623

### Polopružná sonda · Ø 5,5 mm

- Optimálně přizpůsobeno základnímu přístroji 4812-21
- Lepší zobrazení detailů mikroobjektivem Ø 5,5 mm
- Přední kamera: 0°
- Rozsah zaostření: 10–60 mm



4812-21/5AF, EAN-No. 4000896239283

### Sada endoskopu s otočnou sondou · Ø 4,5 mm

- Oboustranné otáčení až o 180° umožňuje např. v hlavě válce skutečný zadní pohled na ventily
- Kompatibilita se základním přístrojem 4812-21
- Poloměr otáčení pouze cca 38 mm (-30 % oproti běžným provedením)
- Lepší zobrazení detailů mikroobjektivem Ø 4,5 mm
- Přední kamera
- Rozlišení: 1 024 x 768 px
- Rozsah zaostření: 10–100 mm
- Úhel zaostření: 90°
- Kabel sondy: 1 000 mm
- 5-násobný LED světelný zdroj

**Obsah:**

- Základní přístroj 4812-21
- Sonda 4812-21AF
- USB-C k USB-A kabelu
- L-Boxx 136

**Jednoduchá manipulace!**



NOVINKA!



4812-21AF, EAN-No. 4000896237630

### Otočná sonda 180° · Ø 4,5 mm

- Optimálně přizpůsobeno základnímu přístroji 4812-21
- Lepší zobrazení detailů mikroobjektivem Ø 4,5 mm
- Plně oboustranné otáčení až o maximálně 180° umožňuje např. v hlavě válce skutečný zadní pohled na ventily
- Rozsah zaostření: 10–100 mm

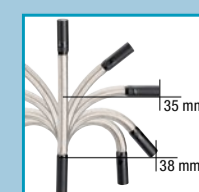



## HiPer (HP) Jemnozubá přepínací ráčna



Made in Germany

HAZET No.	□	Nm	l mm	EAN-No. 4000896 +
863HPB	6.3 1/4	120	116	235346
863HP	10 3/8	120	116	226917
8816HP	12 1/2	400	200	235063
916HP	12 1/2	1000	275	213894
916HPL	12 1/2	1000	415	219209
916HPLG	12 1/2	1000	414-614	233076

## HiPer (HPS) Jemnozubá přepínací ráčna s bezpečnostním blokováním

- Spolehlivá aretace díky ovládní stisknutím knoflíku
- Rychlé uvolnění nastrčeného nářadí jen stisknutím uvolňovacího tlačítka jednou rukou

Made in Germany

HAZET No.	□	Nm	l mm	EAN-No. 4000896 +
863HPS	6.3 1/4	62	116	237234
8816HPS	10 3/8	340	200	237241
916HPS	12 1/2	850	275	237258



## 1005S 3/4" Prodloužení pro rázový a strojový utahovák

- S otvorem pro pojistný kolík nebo pojistnou pružinu a drážkou pro O-kroužek
- Povrch: fosfátovaný, olejovaný
- Pro strojní manipulaci
- DIN 3121

Made in Germany

HAZET No.	l mm	g	EAN-No. 4000896 +
1005S-7	175	0,82	001774
1005S-13	330	1,30	001767



## 1000, EAN-No. 4000896000616 3/4" Sada nástrčných klíčů

- Kovová skříňka (modrá HAZET)
- Vložka z měkké pěny
- Rozměry (d x š x v): 578 x 235 x 88 mm



1000	22 · 24 · 27 · 30 · 32 · 36 · 38 · 41 · 46 · 50 mm
1015-1	20 3/4
1017-8	20 3/4 · 20 3/4
1014	
1016	20 3/4
1018	20 3/4 · 20 3/4

## 1105S 1" Prodloužení pro rázový a strojový utahovák

- S otvorem pro pojistný kolík nebo pojistnou pružinu a drážkou pro O-kroužek
- Povrch: fosfátovaný, olejovaný
- DIN 3121

Made in Germany

HAZET No.	l mm	g	EAN-No. 4000896 +
1105S-7	180	1,34	002702
1105S-13	330	2,17	002696



## 1100SLG 1" Nástrčná hlavice pro rázový a strojový utahovák (6hran)

- Dlouhé provedení
- S otvorem pro pojistný kolík nebo pojistnou pružinu a drážkou pro O-kroužek
- Povrch: fosfátovaný, olejovaný
- DIN 3129, ISO 2725-2

Made in Germany

HAZET No.	l mm	d <sub>1</sub> mm	d <sub>2</sub> mm	t mm	EAN-No. 4000896 +
1100SLg-24	110	41,5	54	17	002405
1100SLg-27	110	45,0	54	19	002412
1100SLg-30	110	49,0	54	21	002429
1100SLg-32	110	51,5	54	21	002436
1100SLg-33	110	52,5	54	21	002443
1100SLg-36	110	56,5	54	23	002467
1100SLg-38	110	59,0	54	24	002474
1100SLg-41	110	63,0	54	26	002481
1100SLg-46	110	69,5	54	28	002498

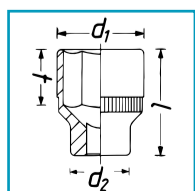

## 1100Z, EAN-No. 4000896002504 1" Sada nástrčných klíčů

- Nástrčné hlavice s dvojitým 6hranem
- Kovová skříňka (modrá HAZET)
- Rozměry (d x š x v): 759 x 305 x 115 mm



1121	25 1" · 25 1"
1117-8 · 1117-16	23 1" · 25 1"
1100Z	32 · 36 · 41 · 46 · 50 · 55 · 60 · 65 · 70 · 75 · 80 mm
1115-1	25 1"
1114	
1116	25 1"



“  
Co má být mezi Vámi a  
stromem? Pouze  
sekera se speciální  
broušenou hlavou sekery a  
protiskluzovou násadou!  
”

*Marcel - Management produktů  
Ve svém volném čase seká dřevo  
na otop ve svém domácím krbu.*

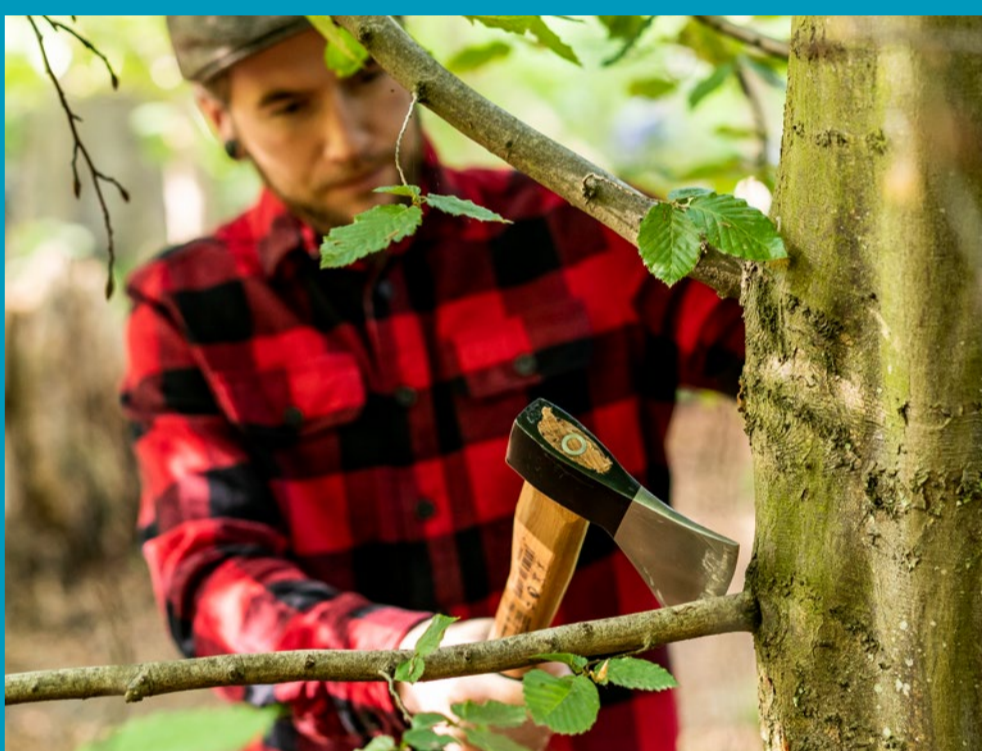

2132-600, EAN-No. 4000896231140

### Ruční sekera

- Praktický pomocník, zvláště vhodný ke štípání dřeva na podpalování a k oddělování menších větví
- Hlava nářadí a násada s dvojitým bezpečnostním zaklínováním
- Vč. silikonové ochrany proti pořezání
- Šířka ostří: 105 mm
- Délka násady: 360 mm
- Hmotnost (netto): 600 g



**Mnohostranně  
použitelná!**



Made in Germany



2132-3, EAN-No. 4000896244607

### Cepín

- Umožňuje bezpečný pohyb a zvedání kusů dřeva
- Ergonomicky tvarovaná rukojeť se dobře drží v ruce
- Násada ze dřeva Hickory original USA bez vad a třísek
- Použití při práci lese nebo ke zpracování dřeva na otop
- Profesionální dvojitě zaklínování mezi hlavou nástroje a násadou
- Ideální pro dlouhodobé používání profesionálními uživateli
- Včetně pryžového ochranného pouzdra
- Délka násady: 400 mm
- Hmotnost (netto): 550 g

**NOVINKA!**



**Snadná manipulace  
se dřevem!**

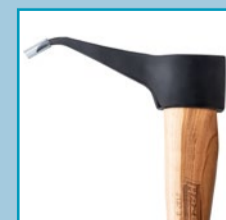



2134-1250, EAN-No. 4000896229529

## Štípací sekera

- Účinné štípání díky optimalizovanému tvaru hlavy
- Vydutě kované rozpěrné klíny zabraňují sevření sekery ve dřevu
- Rázový ochranný kryt ke zvýšení životnosti při chybných úderech
- Včetně kožené ochrany čepele
- Šířka ostří: 92 mm
- Délka násady: 500 mm
- Hmotnost (netto): 1 250 g



**Snadné štípání pomocí rozpínacího klínu!**



Made in Germany

2133-1250, EAN-No. 4000896231133

## Sekera na dřevo

- Hlava nářadí a násada s trojím bezpečnostním zaklínováním
- Ke zvýšení životnosti je násada při nevydařených úderech zvláště chráněna pouzdrem odolným vůči nárazu
- Vč. silikonové ochrany proti pořezání
- Šířka ostří: 132 mm
- Délka násady: 700 mm
- Hmotnost (netto): 1 250 g



**Ideální pro dlouhodobé profesionální používání!**



Made in Germany



2135-3000, EAN-No. 4000896231157

## Štípací kladivo

- Hodí se velmi dobře k roztržení metrových kusů a zarážení hliníkových klínů do dřeva
- Snadné proniknutí do dřeva díky speciálně leštěnému břitu (lamelová brusná technika)
- Ergonomicky tvarovaná násada ze dřeva Hickory original USA s protiskluzovým koncem rukojeti
- Rázový ochranný kryt ke zvýšení životnosti při chybných úderech (bezpečnostní zaklínování)
- Včetně kožené ochrany čepele
- Šířka ostří: 75 mm
- Délka násady: 900 mm
- Hmotnost (netto): 3 000 g



**Stabilní úderná plocha!**



Made in Germany



2132-1, EAN-No. 4000896244805

## Hliníkový porážecí klín • rovný

- Ideální využití při porážení stromů nebo roztržení kmenů
- Kónický tvar umožňuje snadné proniknutí do dřeva a také snadné porážení stromů a cílené přesouvání kmenů
- Kovaný klín z hliníku je lehký a bez třísek
- Velmi komfortní nošení díky nízké hmotnosti pouhých 550 g

**NOVINKA!**

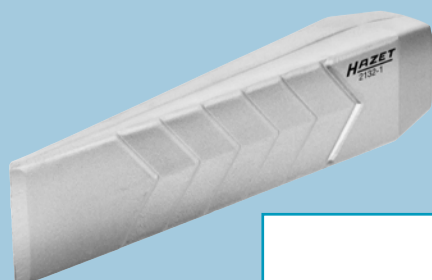

2132-2, EAN-No. 4000896244799

## Hliníkový štípací klín • natočený

- Natočený a také kónický tvar štípacího klínu umožňuje snadné a cílené proniknutí do dřeva a tím naštipnutí kmenů
- Ideální pro dlouhodobé používání profesionálními uživateli
- Kovaný klín z hliníku je lehký a bez třísek
- Velmi komfortní nošení díky nízké hmotnosti pouhých 800 g

**NOVINKA!**



# Novější! Hlubší! Lepší! Více obsahuje!

179NXXL-8D/619, EAN-No. 4000896245185 **619**

Díleňský vozík *Assistent*  
s 616 kusi profi nářadí,  
bočními dveřmi a  
zásuvkovou lištou

v x š x h: 1 020 x 1 133 x 642 mm

- Větší plocha zásuvek k ukládání nářadí díky větší hloubce zásuvek!
- Výrazně zvětšená odkládací a pracovní plocha z nerezů!
- 7 nízkých zásuvek (81 x 870 x 522 mm) a jedna vysoká zásuvka (166 x 870 x 522 mm)
- 100% vytažení s kuličkově uloženými teleskopickými lištami
- Nosnost na zásuvku: 40 kg

NOVINKA!



Made in Germany  
Díleňský vozík *Assistent*  
179NXXL-8D

S bočními dveřmi HAZET 179N-21D a  
zásuvkovou lištou HAZET 161N-5D



Porovnání hloubky zásuvek: 179NXXL-8D (522 mm)  
s řadou 179N (398 mm)

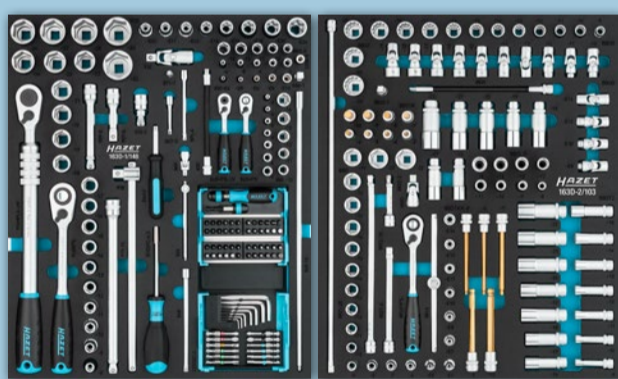

163D-1/148

6.3 1/4 6.3 1/4 12 1/2 12 1/2 13.5 1/4 13.5 1/4

⊕ ⊖ ⊕ ⊖ ⊕ ⊖ ⊕ ⊖

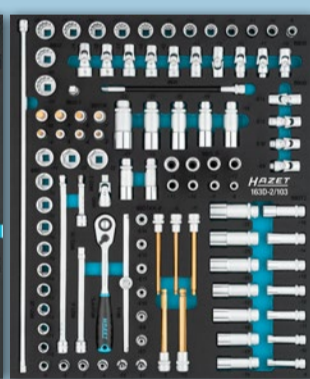

163D-2/103

10 3/8 10 3/8 10 3/8 10 3/8

⊕ ⊖ ⊕ ⊖ ⊕ ⊖ ⊕ ⊖

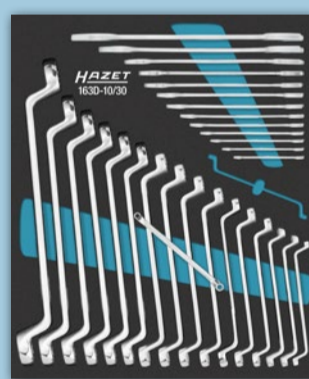

163D-10/30

• s 5x5,5 – 34x36 mm  
• s 6x7 – 36x41 mm



163D-9/42

• s 8 – 32 mm  
• s 5,5 – 32 mm

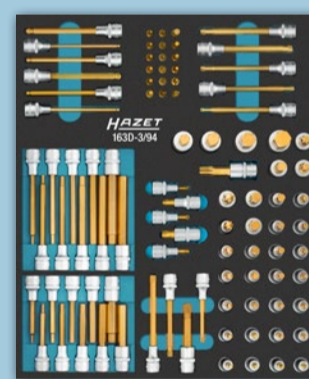

163D-3/94

6.3 1/4 12 1/2 13.5 1/4 13.5 1/4

⊕ ⊖ ⊕ ⊖ ⊕ ⊖ ⊕ ⊖

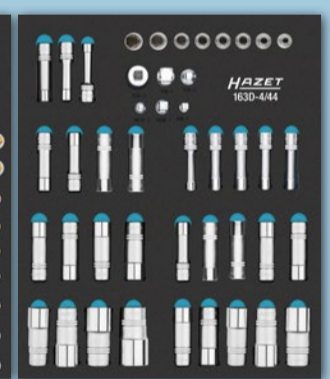

163D-4/44

12 1/2 13.5 1/4 13.5 1/4

⊕ ⊖ ⊕ ⊖ ⊕ ⊖ ⊕ ⊖



163D-7/24

⊕ ⊖ ⊕ ⊖



163D-6/53

⊕ ⊖ ⊕ ⊖ ⊕ ⊖

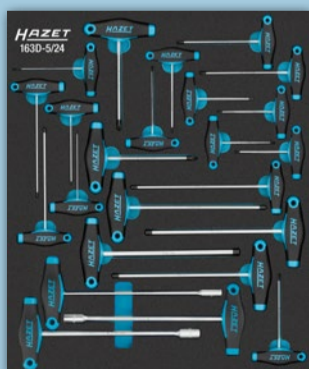

163D-5/24

⊕ ⊖ ⊕ ⊖



163D-12/30



163D-11/11



163D-8/13

# Dílenský vozík nebo pracovní stůl: Tvé rozhodnutí!

179NW-8/244, EAN-No. 4000896223046

244

Pracovní stůl *Assistant*  
s nářadím

v x š x h: 964 x 1 150 x 600 mm

244 kusů profesionálního  
nářadí! 7 zásuvek  
naplněných!

179NX-8/244, EAN-No. 4000896223039

244

Dílenský vozík *Assistant*  
s nářadím

v x š x h: 1 020 x 786 x 518 mm



**Made in Germany**  
Pracovní stůl  
*Assistant*  
179NW-8



**Made in Germany**  
Dílenský vozík  
*Assistant*  
179NX-8

**Bud'  
nebo?**



Vložka z měkké pěny s přihrádkami na drobné součásti 163-522x50(5x)



**Sada nástrčných klíčů**  
163-224/57  
s 5,5–13 mm · s 10–32 mm  
**Sada nástrčných klíčů**  
163-181/17  
s 10–22 mm



**Sada nářadí**  
163-211/20  
s 8 x 9–34 x 36 mm ·  
T60, T80, T100 ·  
s 14, 17, 19, 22 mm  
**Sada dvojitých očkových klíčů**  
163-296/7  
s 6 x 7–21 x 22 mm

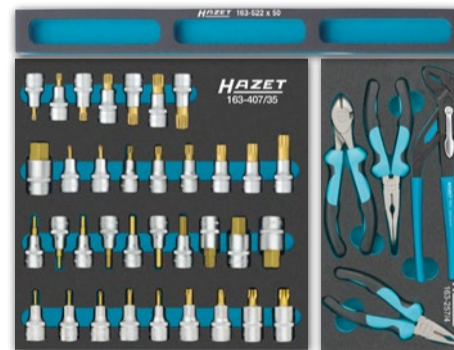

**Sada nástrčných hlavíc**  
163-407/35  
s 5–22 mm ·  
M5–M18 mm · T20–T60  
**Sada kleští**  
163-257/4

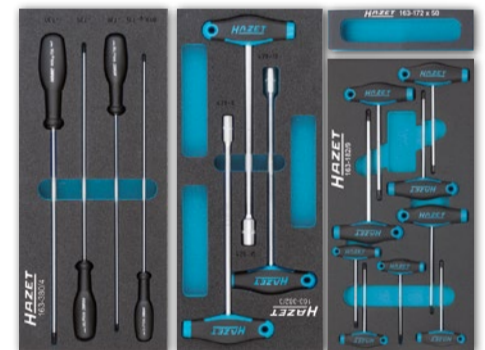

**Sada šroubováků TORX®** 163-380/4  
T15–T30  
**Sada nástrčných klíčů** 163-382/3  
s 8, 10, 13 mm  
**Sada šroubováků TORX®** 163-182/9  
T6–T30  
Vložka z měkké pěny s přihrádkami na  
drobné součásti 163-172x50



**Sada šroubováků**  
163-297/26  
**Sada ráčnových očkoplochých  
klíčů** 163-385/12  
s 8–19 mm



**Sada očkoplochých klíčů**  
163-210/19  
s 8–34 mm



**Univerzální sada**  
163-372/25

0-179/244,  
EAN-No. 4000896204236

244

Sortiment nářadí,  
samostatně

• 244 kusů profesionálního nářadí

3/3+

# Pořádek všem usnadňuje život!

179NX-8/206, EAN-No. 4000896239375

Dílenský vozík *Assistant*  
s 206 kusy profesionálního nářadí

206



 Made in Germany

Dílenský vozík *Assistant*  
179NX-8

Rozměry (d x š x v) 786 x 518 x 1 020 mm

3/3+



Sada nářadí  
163-535/18  
2-8 mm  
2-4 mm

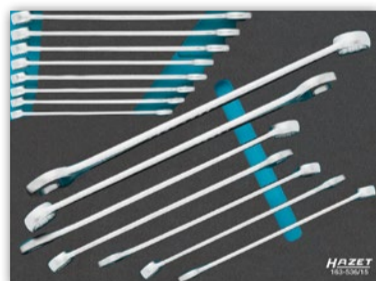

Sada očkoplochých klíčů  
163-536/15  
s 10-30 mm, dlouhé



Sada šroubováků  
163-297/26  
Sada kleští na pojistné kroužky  
163-531/4



Sada nástrčných hlavíc  
163-534/37  
s 5-22 mm, krátká  
s 5-10 mm, dlouhá  
s 8-18 mm  
T20-T60



Sada nářadí  
163-533/20  
s 8-24 mm  
40-200 Nm



Sada nástrčných klíčů  
163-224/57  
Sada kleští  
163-511/4

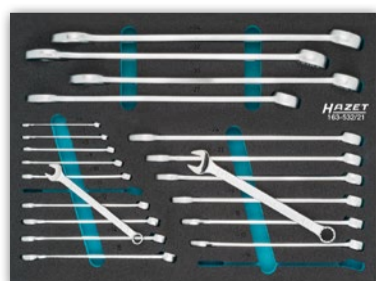

Sada očkoplochých klíčů  
163-532/21  
s 6-34 mm



Adaptér pro rázový a strojový  
utahovák · 1007S-7/4  
S výměnnou zásuvnou čepelí

**206 kusů profesionálního  
nářadí! 8 zásuvek  
naplněných!**

Váš odborný prodejce značky HAZET

NKW22/CS/CZ/0/1. 02.22/1.5 CHS/MD